

Propiedad de
Grass
IMAGEN

PLACA

5795

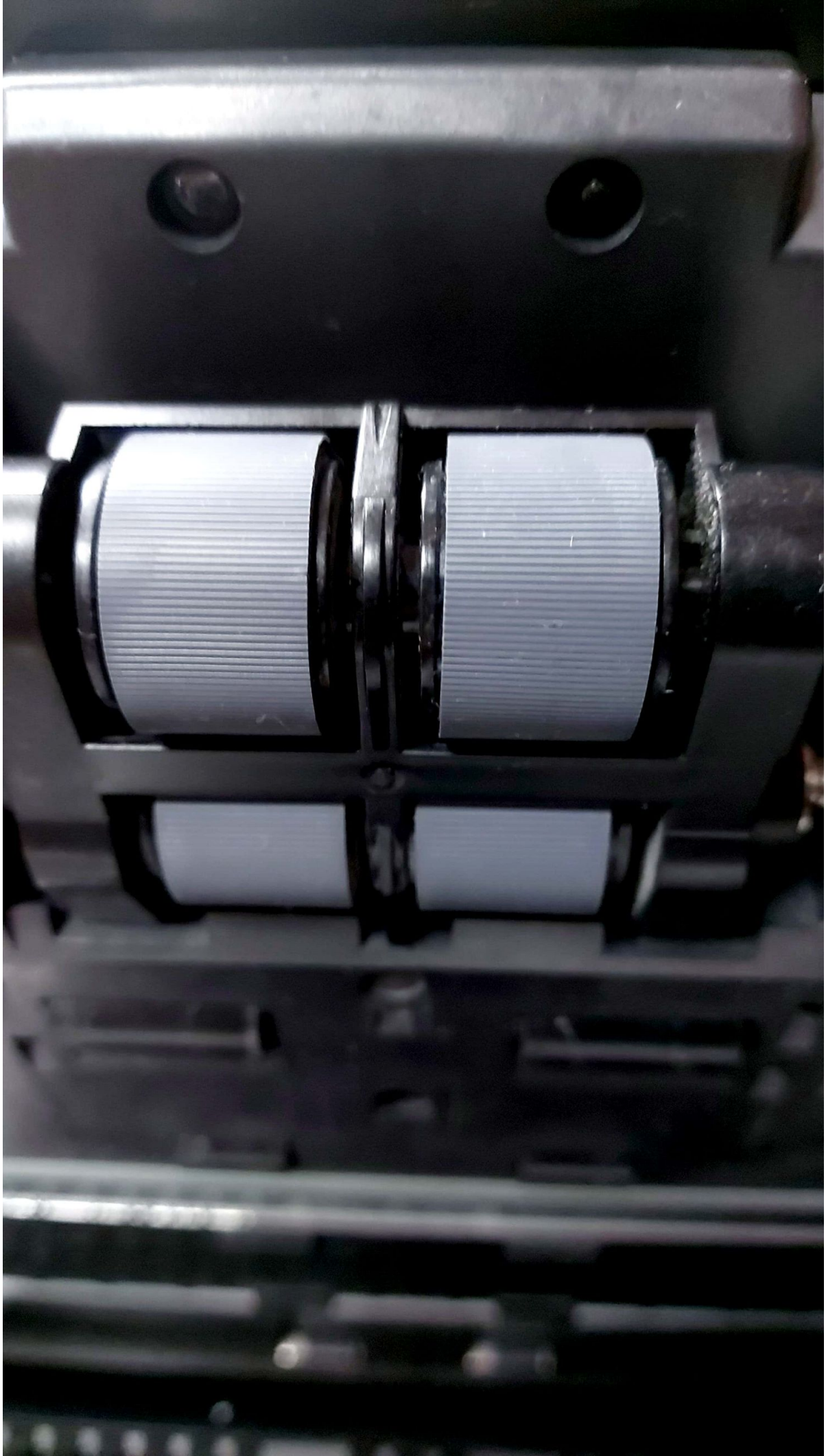

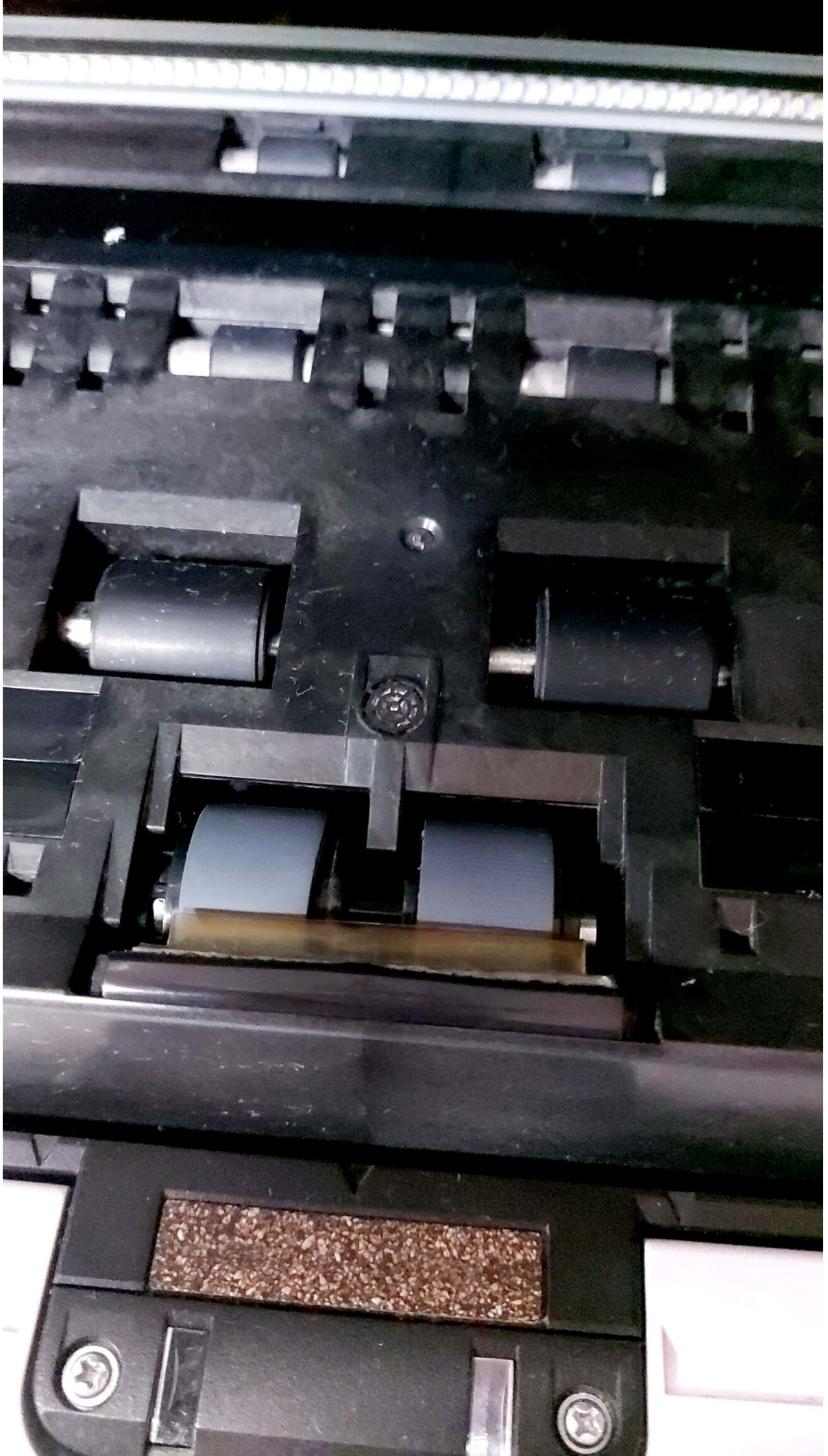



nas-penal
(172.28.92.125...

KODAK i3500 Scanner

General Depurar Registros

General

KODAK i3000 Scanner

Versión 5.7.3

Modelo de escáner: 13500 (USBSCAN/2.0)
Número de serie: 60885115

Twain: 18.0
Driver.dll: 6.2
Twaingui: 11.0
Hippo.dll: 52.25
Device.dll: 7.0
DeviceManager.dll: 71.11.8
DriverLexexe.exe: 4.0

Fecha / Hora: 2023/10/31 11:36:11.020
Encendido: 976.3 Hours
Transporte: 159.7 horas
Lámpara: 176.0 horas delantera / 176.0 horas trasera
Primera explor.: 2019/06/27 10:59:38:148
Páginas totales: 656933
Rec. alim. múlt.: 0
Recuento parches: 0 delante / 0 detrás

Copyright (c) 1998-2020 Kodak Alaris Inc., Reservados todos los derechos



Calle 17 No.33-54
 PBX: 7565600
 Ext 103-104-105-106
 www.granimagen.com

orden según versión 4.0L

N° SERVICIO

Información del Cliente

Entidad: Consejo
 Area/Dpto.: _____
 Dirección: CHIZN-45 Ciudad: Bogotá
 Nombre Contacto: _____
 Técnico Asignado: Mauricio A Jimenez

Información del Equipo

Placa: 5795
 Marca: Kodak
 Modelo: 13500
 Serie: _____

Detalle de la Falla Reportada

Montealmesto

Espacio para el Ingeniero de Servicio

Tipo de Servicio: Preventivo Correctivo Allstamiento Instalación Software

Contadores de Visita

Contador Total Inicial: _____
 Contador Final: 656933
 Contador Copiado: _____
 Contador Impresión: _____
 Contador Duplex: _____
 Contador Escaneado: _____
 Contador Digitalización: _____
 Contador Atascos: _____
 Pruebas Técnicas: _____

Información de Visita

Fecha: 31 10 AÑO 2023
 Hora Ingreso: _____ Tiempo Espera: _____
 Hora Inicio: _____ Hora Salida: _____

Información de Recorrido

Tiempo Transporte: Horas: _____ Minutos: _____
 Transporte Ida: _____ Transporte Vuelta: _____ Urbano 1: _____
 Urbano 2: _____ Urbano 3: _____ Alojamiento: _____
 Desayuno: _____ Almuerzo: _____ Comida: _____
 Fletes: _____ Otros: _____ Especifique: _____

GASTOS

Resultados de la Visita: Se realiza mantenimiento al equipo limpieza interna, limpieza lecturas y rodillos equipo funcionando

Referencia	Cant	Descripción	Prioridad
			123
			123
			123
			123

Referencia	Cant	Descripción	Prioridad
			123
			123
			123
			123

Equipo en Funcionamiento SI NO

Espacio para el Cliente

Nombre: Claudia Hoyos Firma: [Signature]
 Teléfono: _____ E-mail: _____
 Calificación Servicio Técnico: Buena Regular Mala

EVOCOM S.A.
REMUJEVE
GARANTIA

IMAGEN

PLACA

6954

Information

Total de páginas:
78421

Primera digitaliz.:
7/6/2023 8:10

Encendido:
276.9 Horas

Transporte:
21.2 Horas



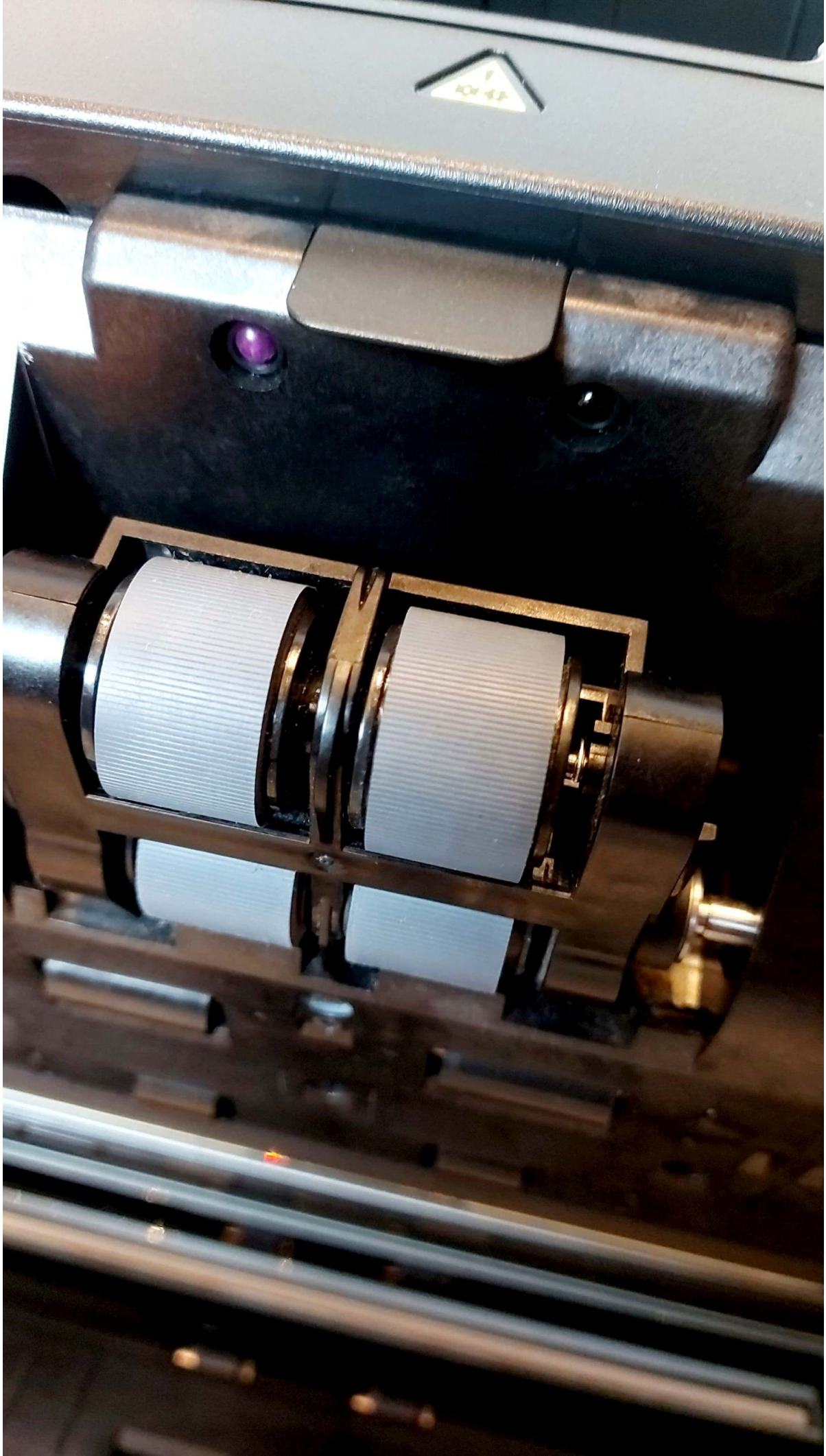





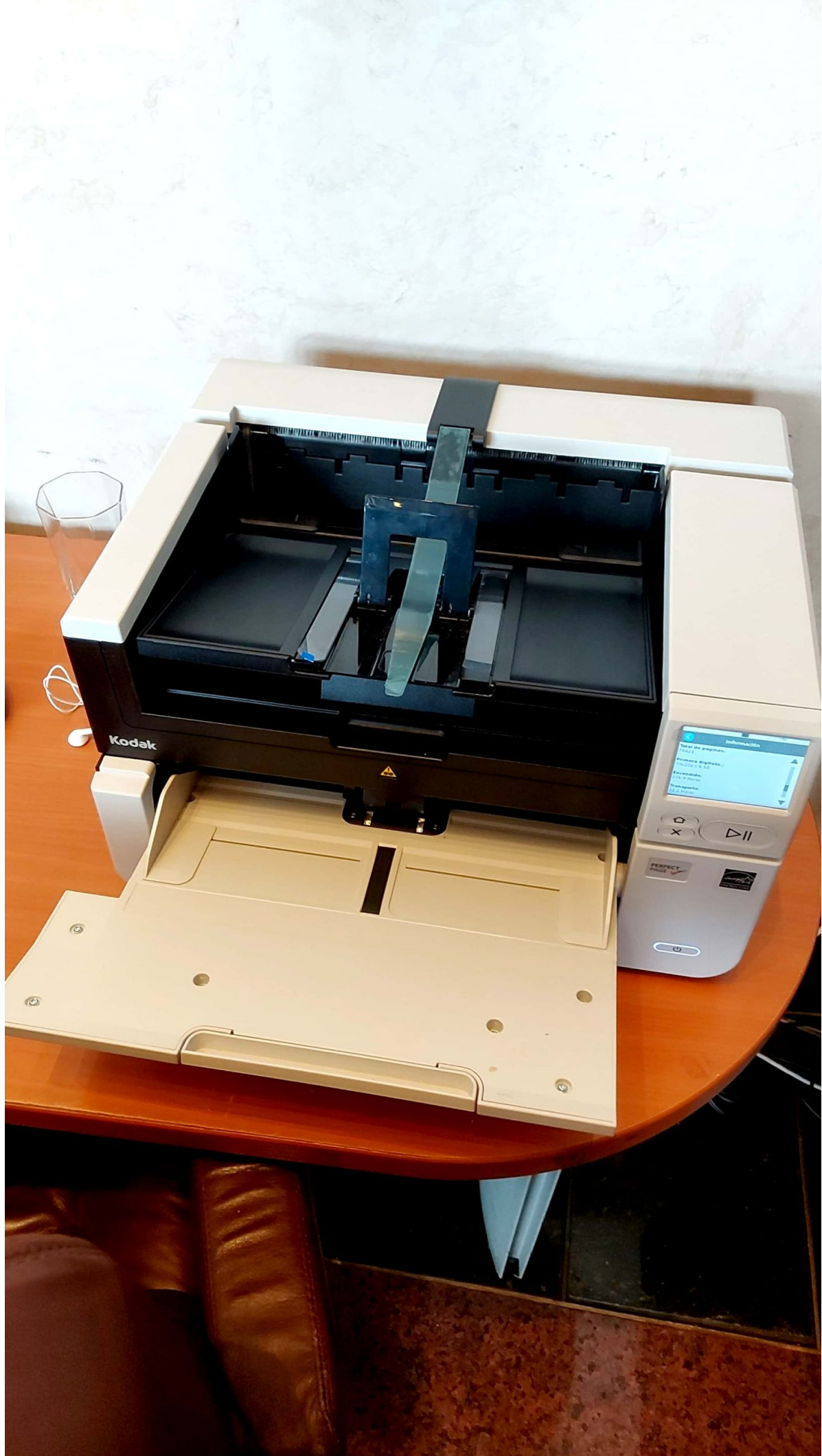



Calle 17 No.33-54
 PBX: 7565600
 Ext 103-104-105-106
 www.granimagen.com

orden sophia versión 4/DL

N° SERVICIO

Información del Cliente

Entidad Consejo
 Area/Dpto. _____
 Dirección C/ 12^a 7-65 Ciudad Bogotá
 Nombre Contacto _____
 Técnico Asignado Mauricio A Jimenez

Información del Equipo

Placa G95A
 Marca Kodak
 Modelo 53100
 Serie _____

Detalle de la Falla Reportada

Mantenimiento

Espacio para el Ingeniero de Servicio

Tipo de Servicio Preventivo Correctivo Allistamiento Instalación Software

Contadores de Visita

Contador Total Inicial: _____
 Contador Final: 78421
 Contador Copiado: _____
 Contador Impresión: _____
 Contador Duplex: _____
 Contador Escaneado: _____
 Contador Digitalización: _____
 Contador Atascos: _____
 Pruebas Técnicas: _____

Información de Visita

Fecha: DIA 19 MES 10 AÑO 2023
 Hora Ingreso: _____ Tiempo Espera: _____
 Hora Inicio: 12:00 Hora Salida: 3:38

Información de Recorrido

Tiempo Transporte: Horas: _____ Minutos: _____
 Transporte Ida: _____ Transporte Vuelta: _____ Urbano 1 _____
 Urbano 2: _____ Urbano 3: _____ Alojamiento: _____
 Desayuno: _____ Almuerzo: _____ Comida: _____
 Fletes: _____ Otros: _____ Especifique: _____

GASTOS

Resultados de la Visita:

Se realizó mantenimiento del equipo tomplex interna, consolas y caudal equipo funcionando

Referencia	Cant.	Descripción	Prioridad
			①②③
			①②③
			①②③
			①②③

Referencia	Cant.	Descripción	Prioridad
			①②③
			①②③
			①②③
			①②③

Equipo en Funcionamiento SI NO

Espacio para el Cliente

Calificación Servicio Técnico

Buena Regular Mala

Teléfono: _____

E-mail: _____

Mario A. Alfonso T.
Nombre

[Firma]
Firma

Gran
IMAGEN
www.granimagen.com

Propiedad de

ACTIVO

6955

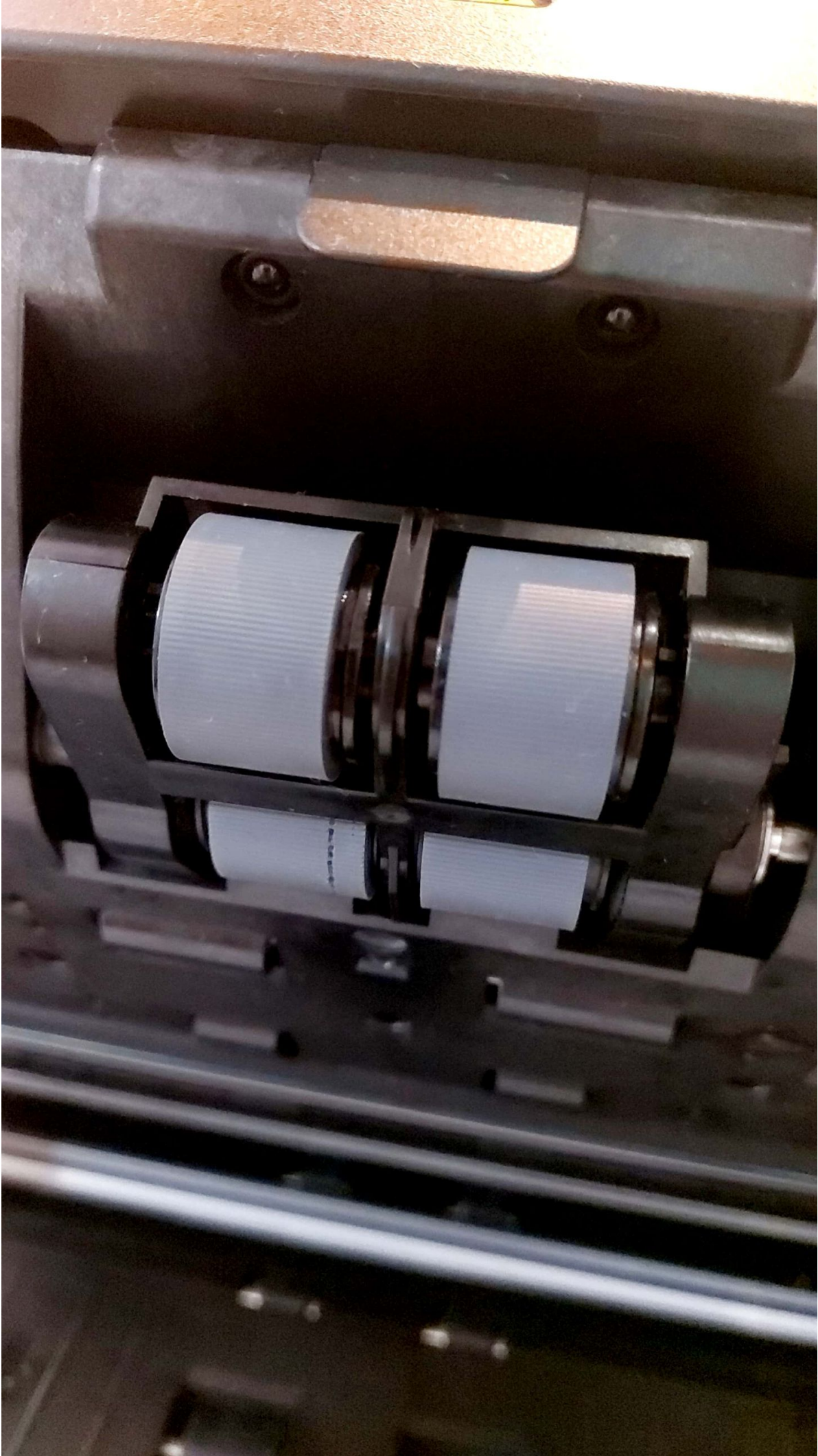

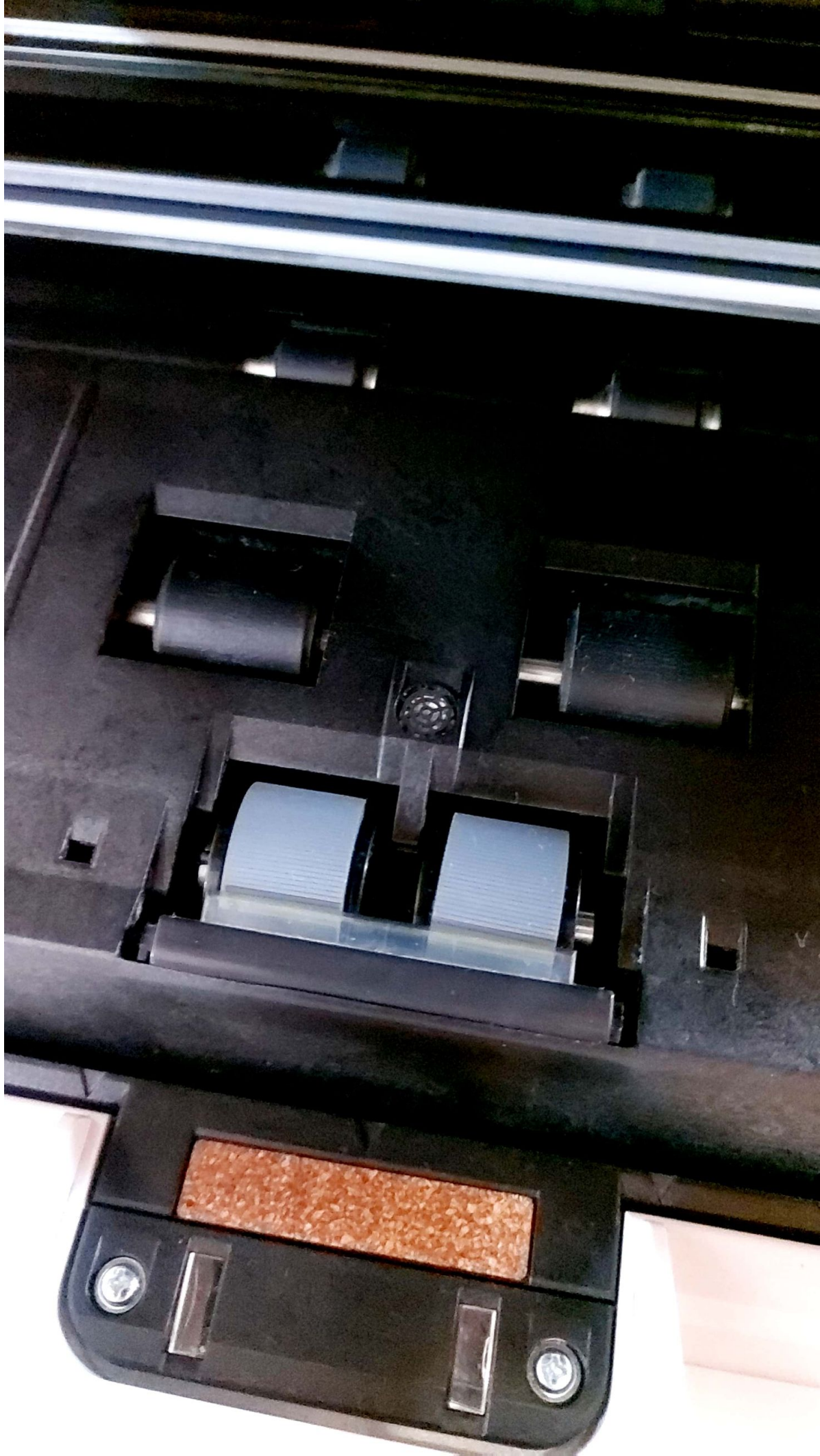

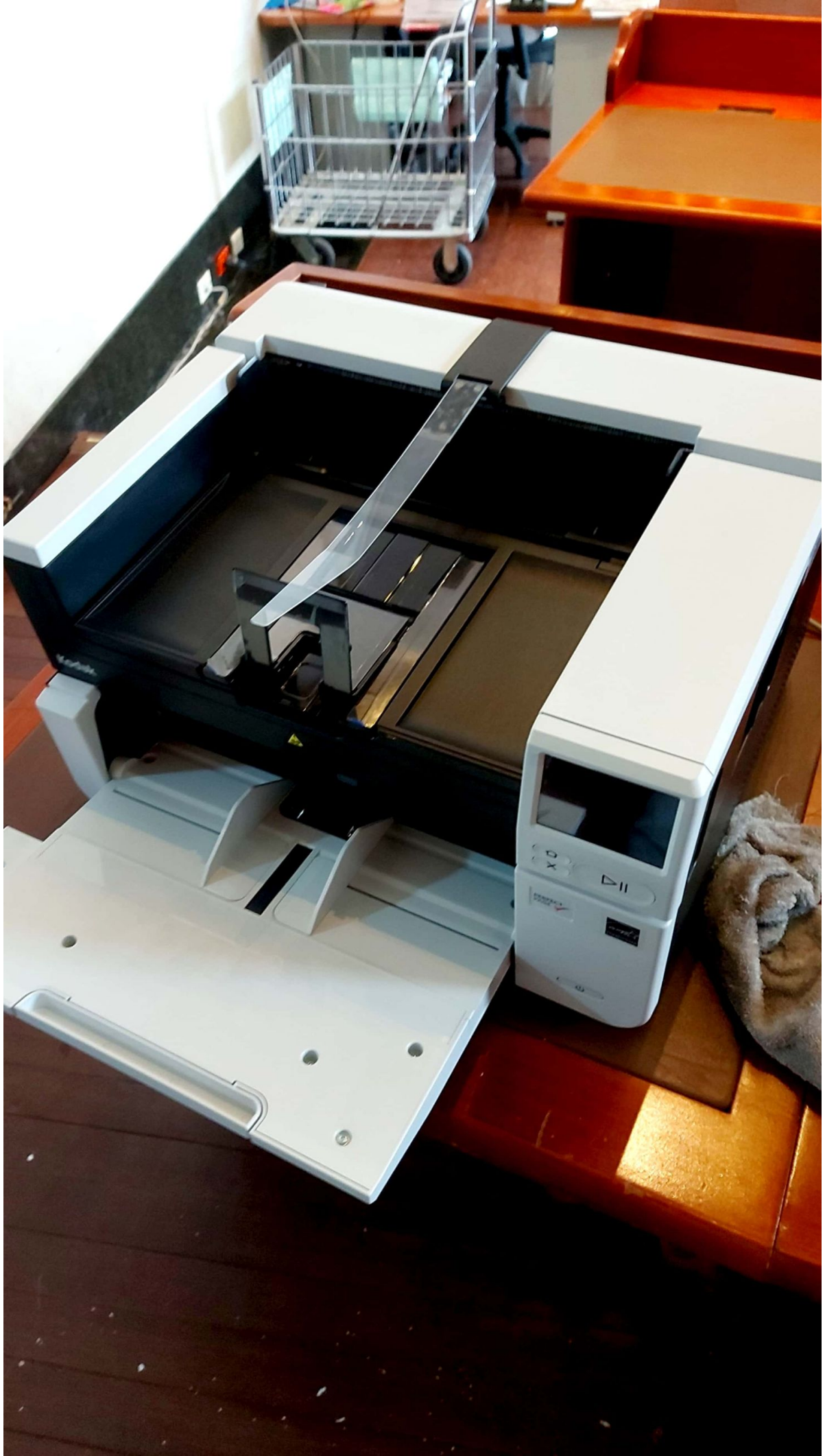

Information screen with a back arrow icon and a printer icon in the top bar.

Información

Total de páginas:
72469

Primera digitaliz.:
7/6/2023 8:42

Encendido:
204.5 Horas

Transporte:
17.4 Horas

A vertical scrollbar is visible on the right side of the screen.

Physical control buttons on the device:

- Home button (house icon)
- Cancel button (X icon)
- Play/Pause button (triangle and two vertical bars icon)

PERFECT PAGE





Calle 17 No.33-54
 PBX: 7565600
 Ext 103-104-106-108
 www.granimagen.com

orden asphía versión 4.0L

N° SERVICIO

Información del Cliente

Entidad Consejo
 Area/Dpto. _____
 Dirección Cl 12N-8 - Ciudad Bogotá
 Nombre Contacto _____
 Técnico Asignado Mauricio A Jimenez

Información del Equipo

Placa 6955
 Marca Kodak
 Modelo 53100
 Serie _____

Detalle de la Falla Reportada

Mantenimiento

Espacio para el Ingeniero de Servicio

Tipo de Servicio Preventivo Correctivo Allstamiento Instalación Software

Contadores de Visita

Contador Total Inicial: _____
 Contador Final: 72469
 Contador Copiado: _____
 Contador Impresión: _____
 Contador Duplex: _____
 Contador Escaneado: _____
 Contador Digitalización: _____
 Contador Atascos: _____
 Pruebas Técnicas: _____

Información de Visita

Fecha: 31 10 AÑO 2023
 Hora Ingreso: _____ Tiempo Espera: _____
 Hora Inicio: _____ Hora Salida: _____

Información de Recorrido

Tiempo Transporte: Horas: _____ Minutos: _____
 Transporte Ida: _____ Transporte Vuelta: _____ Urbano 1 _____
 Urbano 2: _____ Urbano 3: _____ Alojamiento: _____
 Desayuno: _____ Almuerzo: _____ Comida: _____
 Fletes: _____ Otros: _____ Especifique: _____

G
A
S
T
O
S

Resultados de la Visita:

Se realizó mantenimiento del equipo impresora interna conchas y lectores.

Referencia	Cant	Descripción	Prioridad
			1 2 3
			1 2 3
			1 2 3
			1 2 3

Referencia	Cant	Descripción	Prioridad
			1 2 3
			1 2 3
			1 2 3
			1 2 3

Equipo en Funcionamiento SI NO

Espacio para el Cliente

Lusa Fernanda Brea LUSA FERNANDA
 Nombre Firma

Teléfono: _____ E-mail: _____
 Calificación Servicio Técnico Buena Regular Mala

OM S.A.
EMUEVE
GARANTIA

WAGEN

PLACA	6956
-------	-------------



Información

Total de páginas:
96411

Primera digitaliz.:
7/6/2023 9:43

Encendido:
379.1 Horas

Transporte:
24.0 Horas



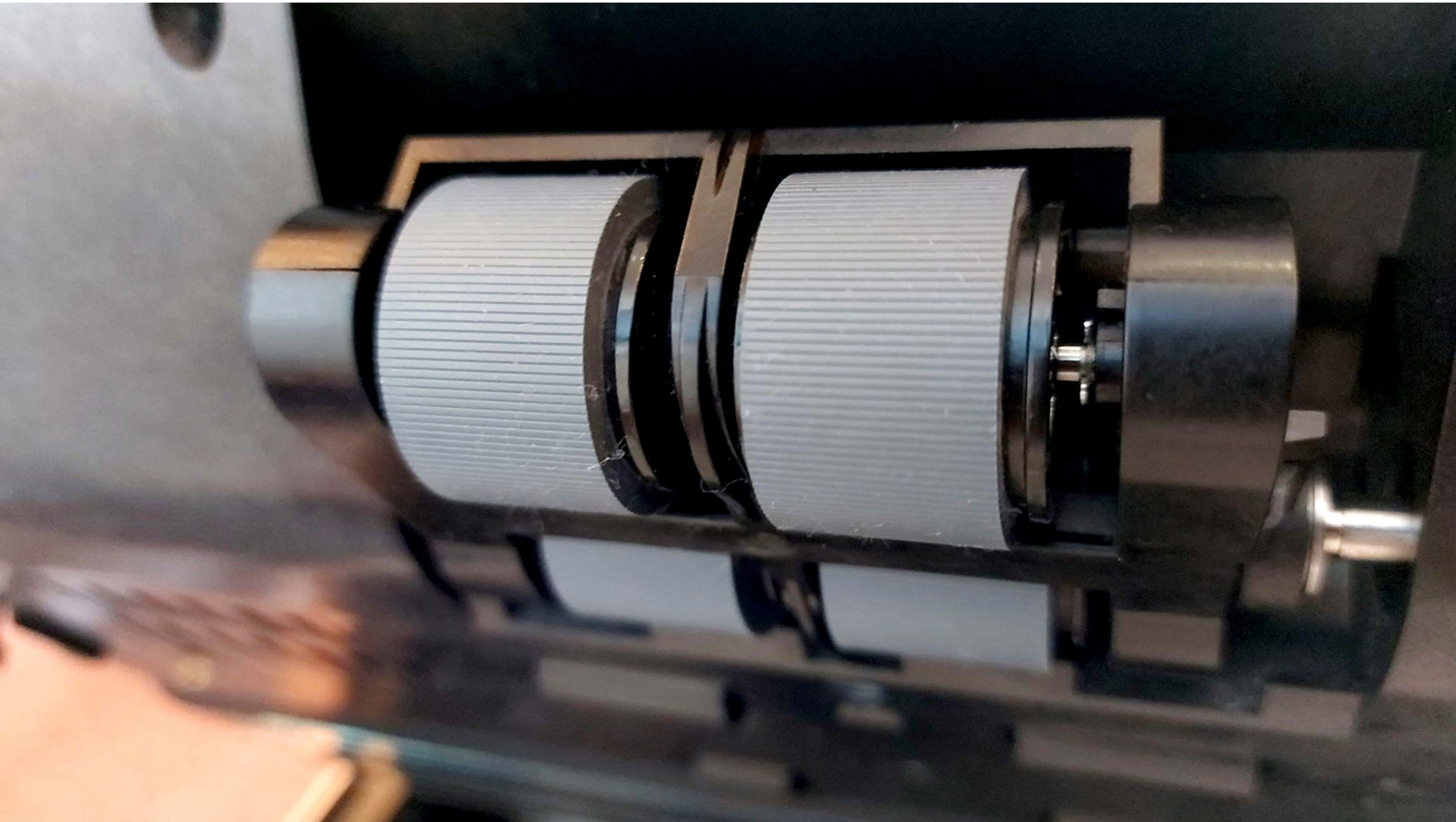

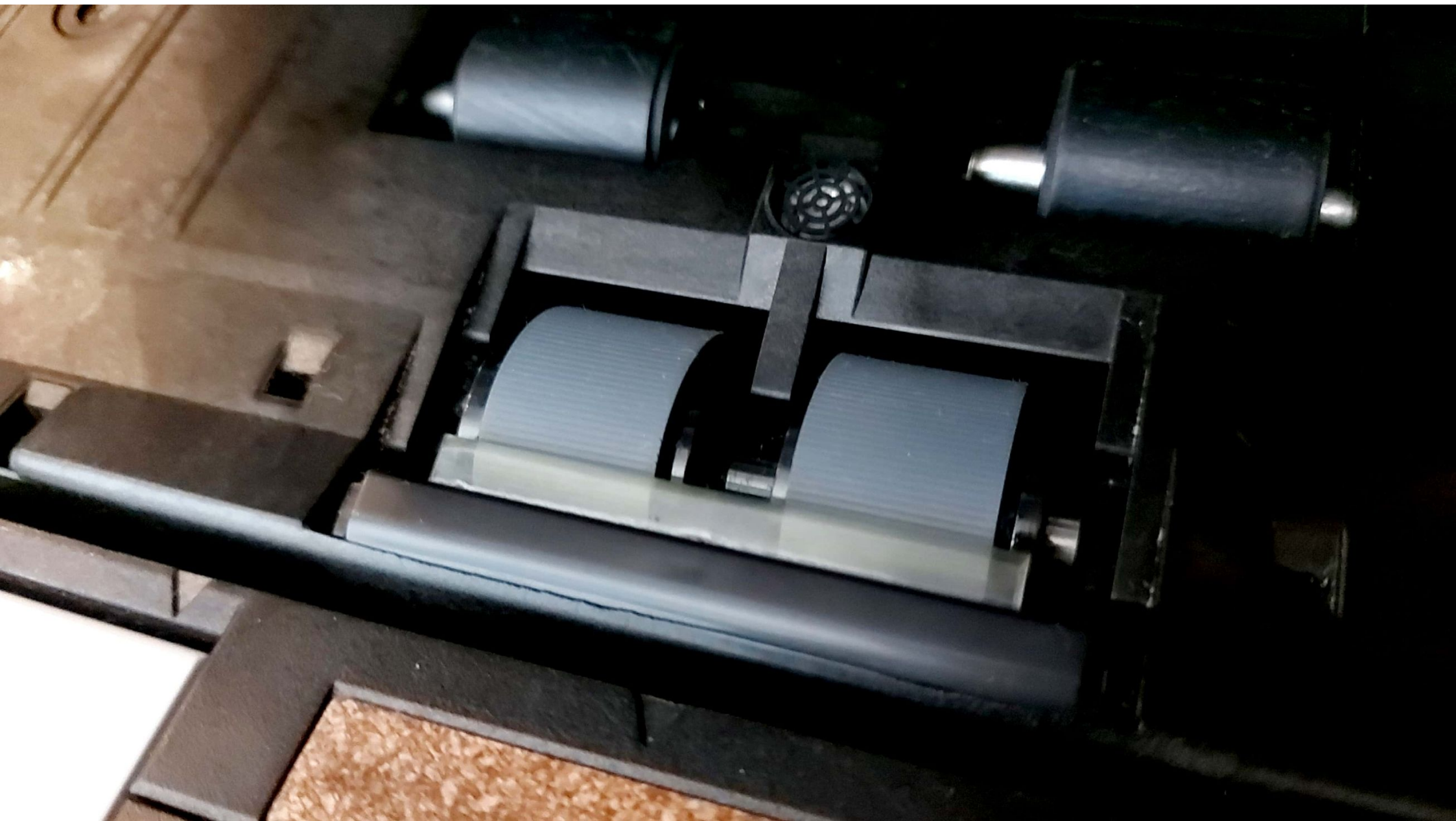

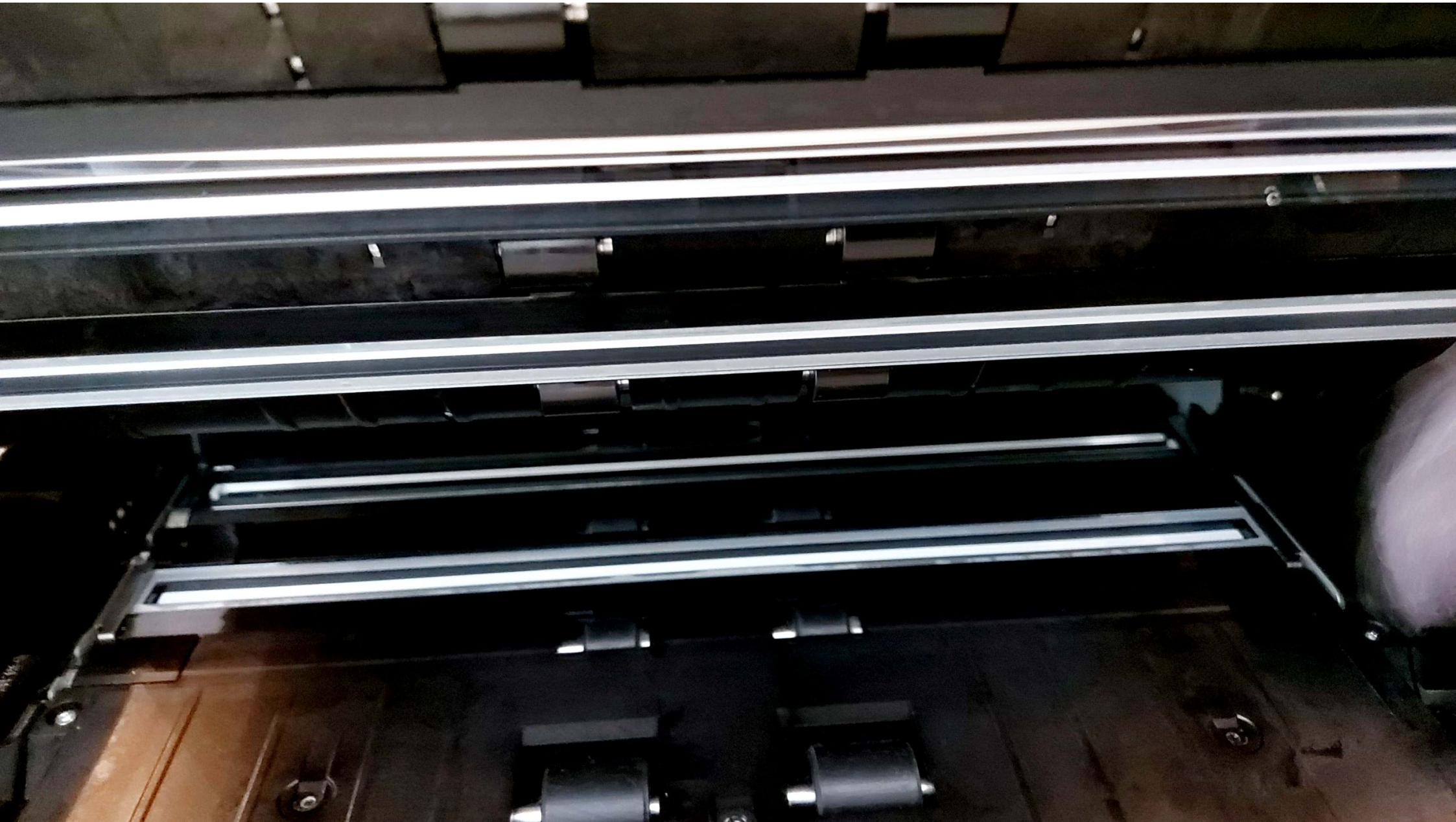

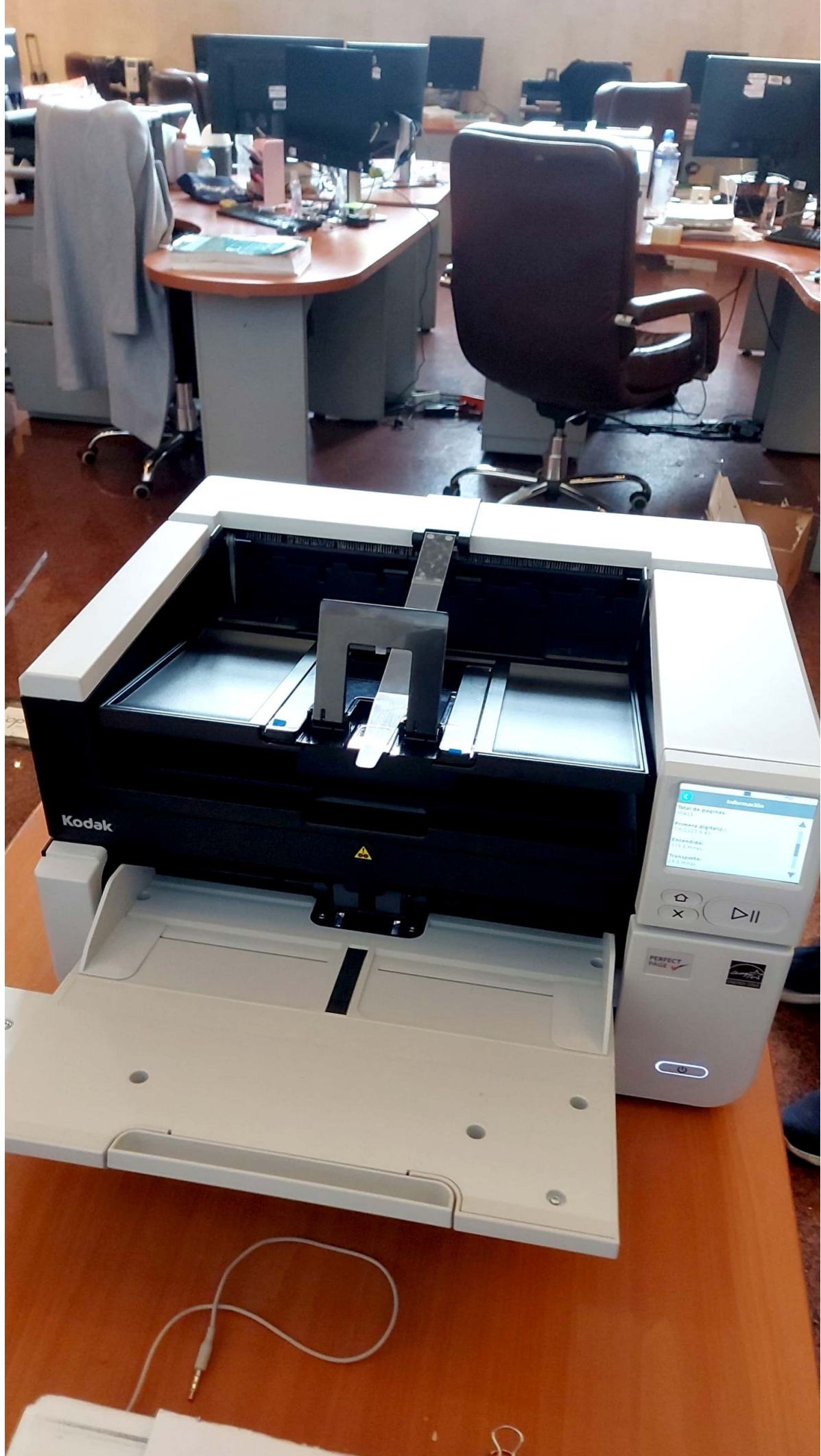



Calle 17 No.33-54
PBX: 7565600
Ext 103-104-105-106
www.granimagen.com

orden sophia versión 4/DL

N° SERVICIO

Información del Cliente

Entidad Consejo
Area/Dpto. _____
Dirección CU 12N7-65 Ciudad Bogotá
Nombre Contacto _____
Técnico Asignado Mauricio Jiménez

Información del Equipo

Placa 6956
Marca Kodak
Modelo 53100
Serie _____

Detalle de la Falla Reportada

Mantenimiento

Espacio para el Ingeniero de Servicio

Tipo de Servicio Preventivo Correctivo Alistamiento Instalación Software

Contadores de Visita

Contador Total Inicial: _____
Contador Final: 96411
Contador Copiado: _____
Contador Impresión: _____
Contador Duplex: _____
Contador Escaneado: _____
Contador Digitalización: _____
Contador Atascos: _____
Pruebas Técnicas: _____

Información de Visita

Fecha: DIA 19 MES 10 AÑO 2023
Hora Ingreso: _____ Tiempo Espera: _____
Hora Inicio: 1200 Hora Salida: 3:30

Información de Recorrido

Tiempo Transporte: Horas: _____ Minutos: _____
Transporte Ida: _____ Transporte Vuelta: _____ Urbano 1 _____
Urbano 2: _____ Urbano 3: _____ Alojamiento: _____
Desayuno: _____ Almuerzo: _____ Comida: _____
Fletes: _____ Otros: _____ Especifique: _____

GASTOS

Resultados de la Visita:

Se realizó mantenimiento del equipo. Se hace reparación ya que el scanner no enciende. Se soluciona falla y se limpian caruchos y sensores equipo trabajados.

Referencia	Cant.	Descripción	Prioridad
			①②③
			①②③
			①②③
			①②③

Referencia	Cant.	Descripción	Prioridad
			①②③
			①②③
			①②③
			①②③

Equipo en Funcionamiento SI NO

Espacio para el Cliente

Calificación Servicio Técnico

Buena Regular Mala

Paola Andrea Torres Mora Andrea Torres
Nombre Firma

Teléfono: _____ E-mail: _____

Gran
IMAGEN
Propiedad de
www.granimagen.com

ACTIVO

6957

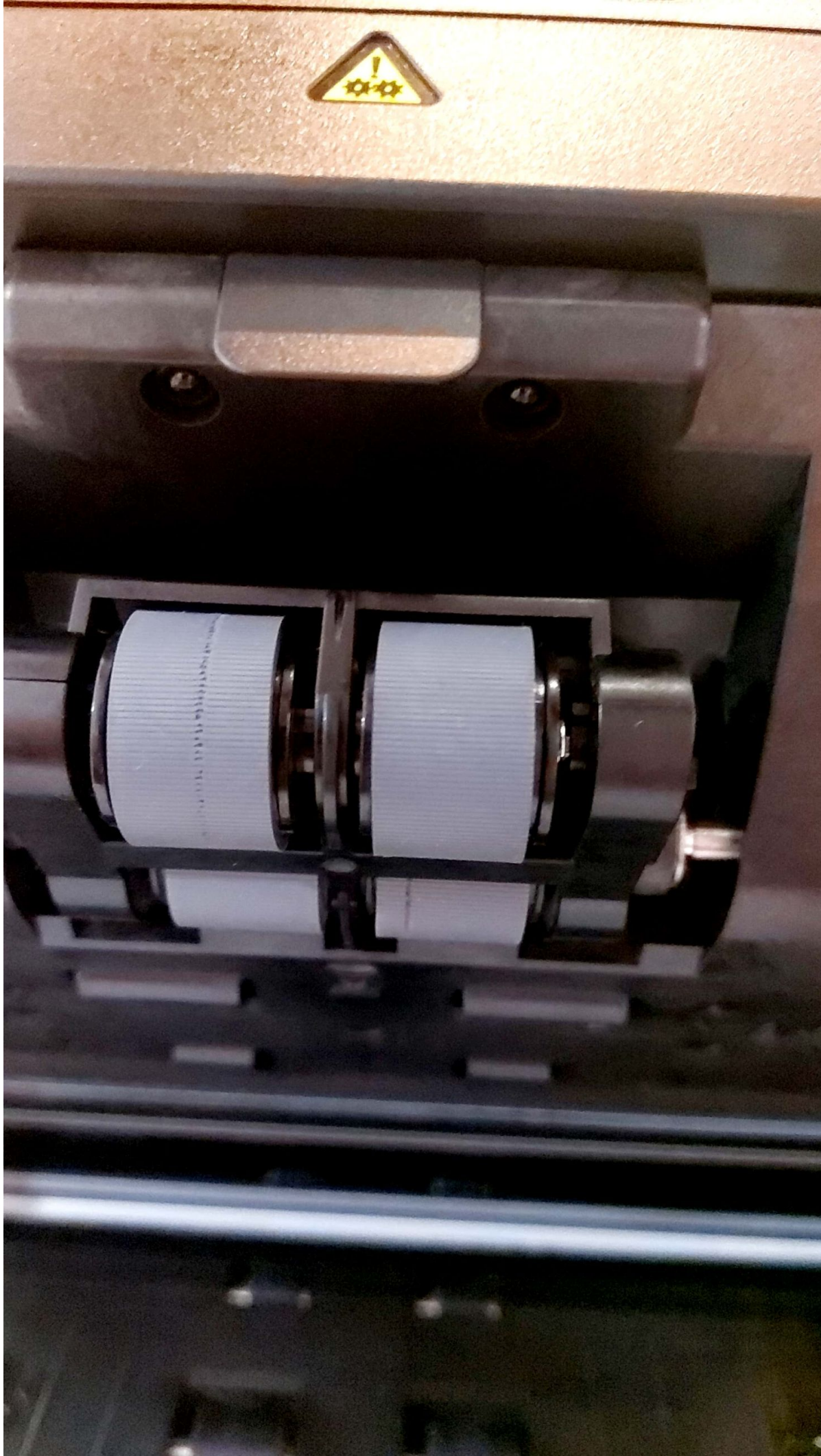



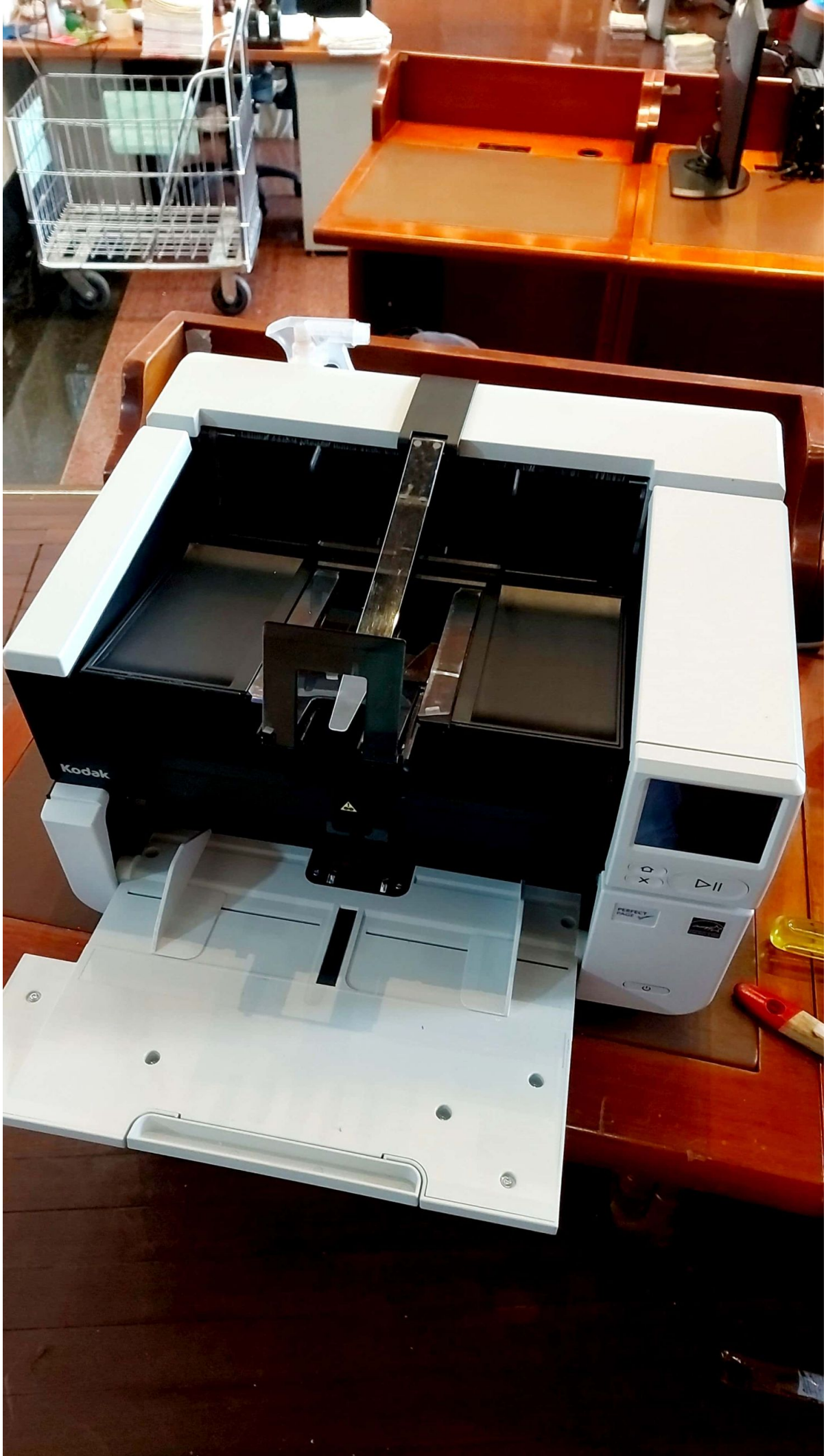

Information

Total de páginas:
89280

Primera digitaliz.:
7/6/2023 10:14

Encendido:
645.1 Horas

Transporte:
27.6 Horas





Calle 17 No.33-54
 PBX: 7565600
 Ext 103-104-106-106
 www.granimagen.com

orden aepbis versión 4/01

N° SERVICIO

Información del Cliente

Entidad Concejo
 Area/Dpto. _____
 Dirección cll 12 N. B-45 Ciudad Bogotá
 Nombre Contacto _____
 Técnico Asignado Juancho A Jimenez

Información del Equipo

Placa 6957
 Marca Kodak
 Modelo 153100
 Serie _____

Detalle de la Falla Reportada

Espacio para el Ingeniero de Servicio

Tipo de Servicio Preventivo Correctivo Alistamiento Instalación Software

Contadores de Visita

Contador Total Inicial: _____
 Contador Final: 89280
 Contador Copiado: _____
 Contador Impresión: _____
 Contador Duplex: _____
 Contador Escaneado: _____
 Contador Digitalización: _____
 Contador Atascos: _____
 Pruebas Técnicas: _____

Información de Visita

Fecha: 13 10 2023
 Hora Ingreso: _____ Tiempo Espera: _____
 Hora Inicio: _____ Hora Salida: _____

Información de Recorrido

Tiempo Transporte: Horas: _____ Minutos: _____
 Transporte Ida: _____ Transporte Vuelta: _____ Urbano 1 _____
 Urbano 2: _____ Urbano 3: _____ Alojamiento: _____
 Desayuno: _____ Almuerzo: _____ Comida: _____
 Fletes: _____ Otros: _____ Especifique: _____

GASTOS

Resultados de la Visita:

Se realizó mantenimiento del equipo impresora de parte interna lectora y caudales equipo funcionando

Referencia	Cant	Descripción	Prioridad
			①②③
			①②③
			①②③
			①②③

Referencia	Cant	Descripción	Prioridad
			①②③
			①②③
			①②③
			①②③

Equipo en Funcionamiento SI NO

Espacio para el Cliente

DERY IZCHU PARRA
 Nombre

DERY PARRA
 Firma

Teléfono: _____ E-mail: _____
 Calificación Servicio Técnico Buena Regular Mala

Gran **IMAGEN** Propiedad de **ACTIVO**
www.granimagen.com **6958**



Información

Total de páginas:
100659

Primera digitaliz.:
7/6/2023 10:1

Encendido:
306.0 Horas

Transporte:
25.6 Horas







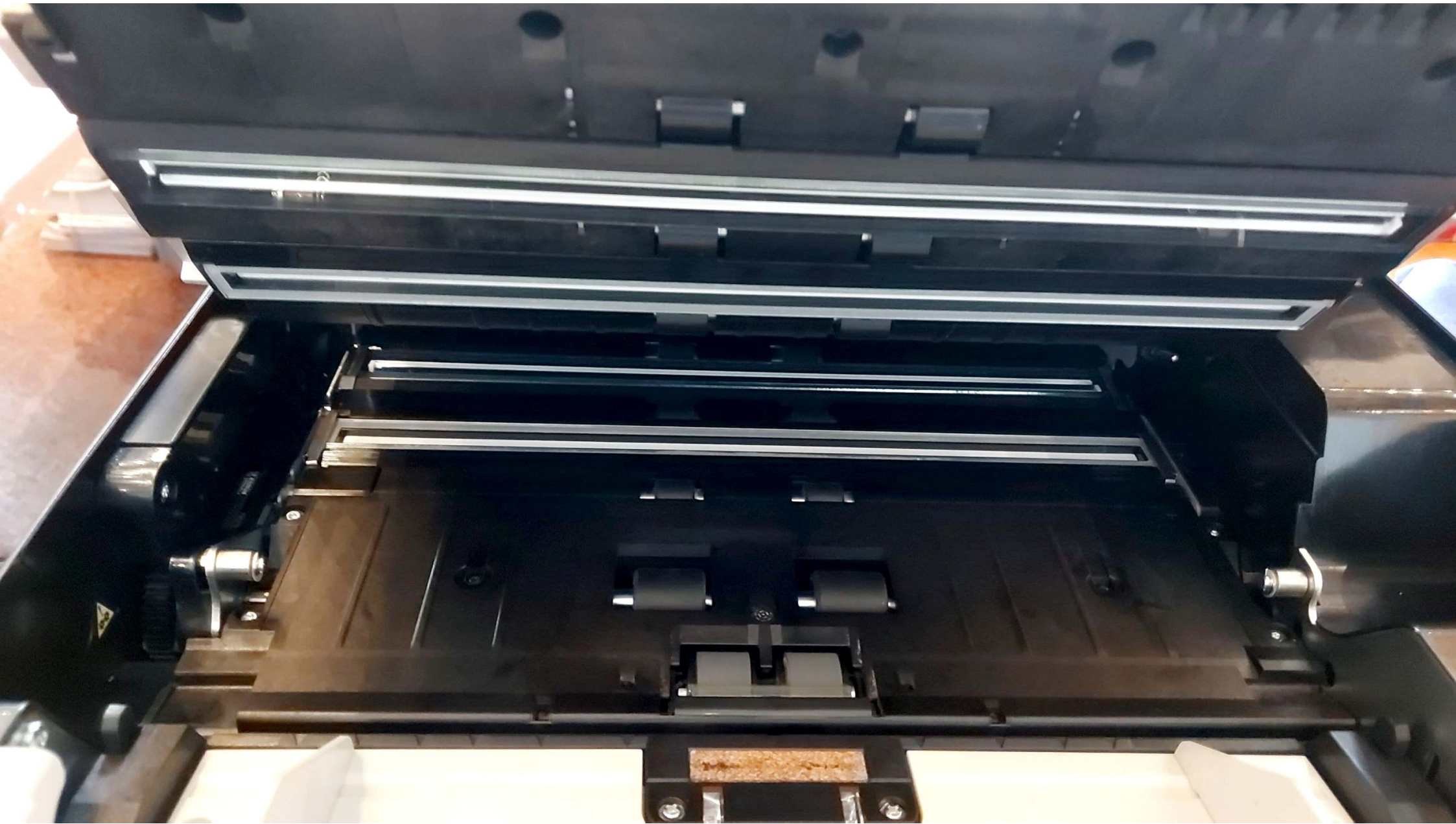





Calle 17 No.33-54
PBX: 7565600
Ext 103-104-105-106
www.granimagen.com

orden sophia versión 4/DL

N° SERVICIO

Información del Cliente

Entidad Consejo
Area/Dpto. _____
Dirección U 12N7-65 Ciudad Bogotá
Nombre Contacto _____
Técnico Asignado Mauricio Jiménez

Información del Equipo

Placa 6958
Marca Kodak
Modelo 53100
Serie _____

Detalle de la Falla Reportada

Mantenimiento

Espacio para el Ingeniero de Servicio

Tipo de Servicio Preventivo Correctivo Alistamiento Instalación Software

Contadores de Visita

Contador Total Inicial: _____
Contador Final: 100659
Contador Copiado: _____
Contador Impresión: _____
Contador Duplex: _____
Contador Escaneado: _____
Contador Digitalización: _____
Contador Atascos: _____
Pruebas Técnicas: _____

Información de Visita

Fecha: 19 DIA 10 MES 2022 AÑO
Hora Ingreso: _____ Tiempo Espera: _____
Hora Inicio: 12:00 Hora Salida: 3:30

Información de Recorrido

Tiempo Transporte: Horas: _____ Minutos: _____
Transporte Ida: _____ Transporte Vuelta: _____ Urbano 1 _____
Urbano 2: _____ Urbano 3: _____ Alojamiento: _____
Desayuno: _____ Almuerzo: _____ Comida: _____
Fletes: _____ Otros: _____ Especifique: _____

GASTOS

Resultados de la Visita:

Se realizó mantenimiento del equipo limpieza por interior limpieza de sensores y cauchos negro y trabajo de bran.

Referencia	Cant.	Descripción	Prioridad
			1 2 3
			1 2 3
			1 2 3
			1 2 3

Referencia	Cant.	Descripción	Prioridad
			1 2 3
			1 2 3
			1 2 3
			1 2 3

Equipo en Funcionamiento SI NO

Espacio para el Cliente

Angie Martínez Coep
Nombre Firma

Teléfono: 3507931197 Calificación Servicio Técnico Buena Regular Mala
E-mail: angiemartinez1007@gmail.com

Gran
IMAGEN
Propiedad de
www.granimagen.com

ACTIVO

6959

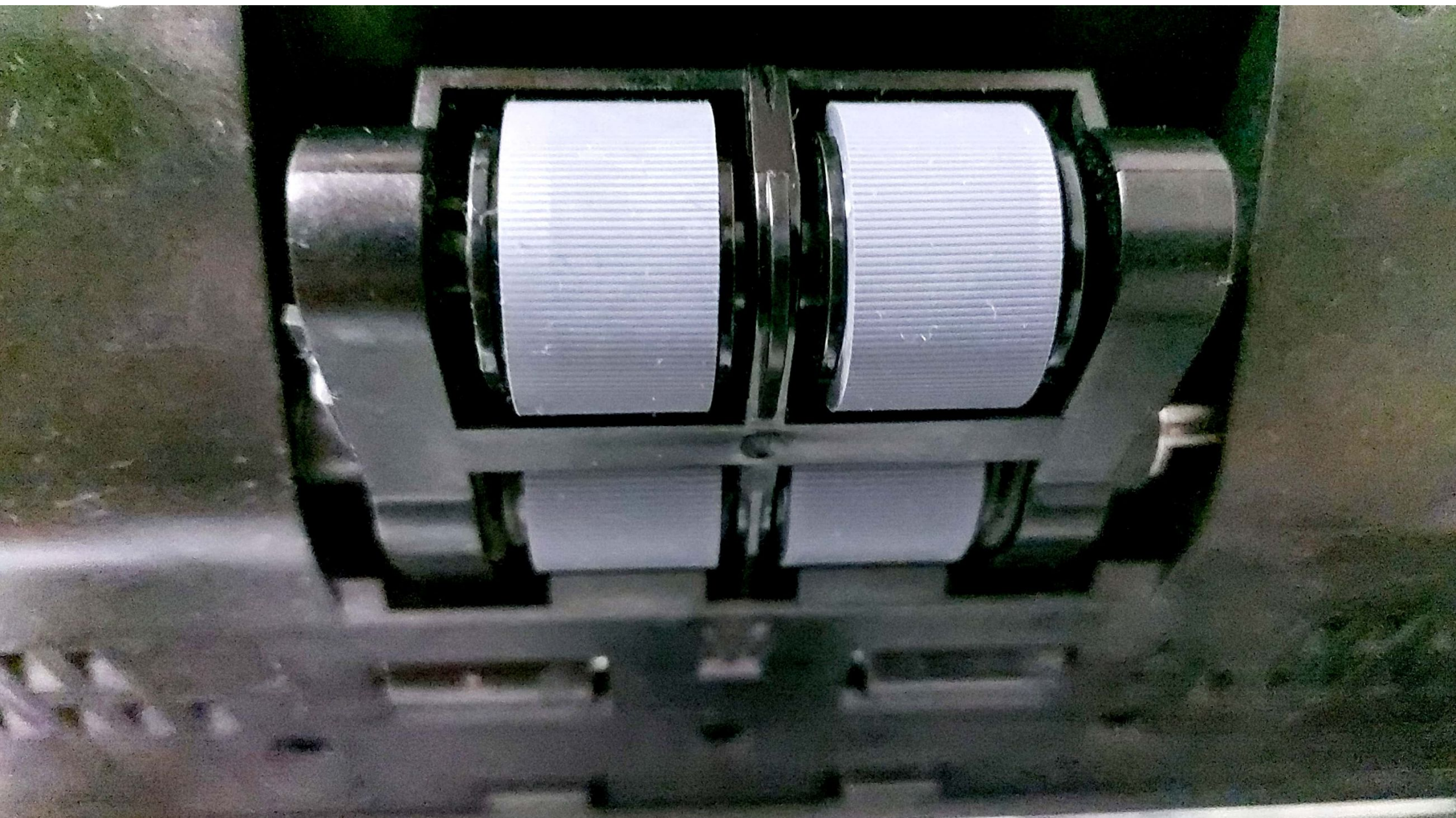





Información

Total de páginas:
95316

Primera digitaliz.:
7/6/2023 9:17

Encendido:
257.7 Horas

Transporte:
24.7 Horas



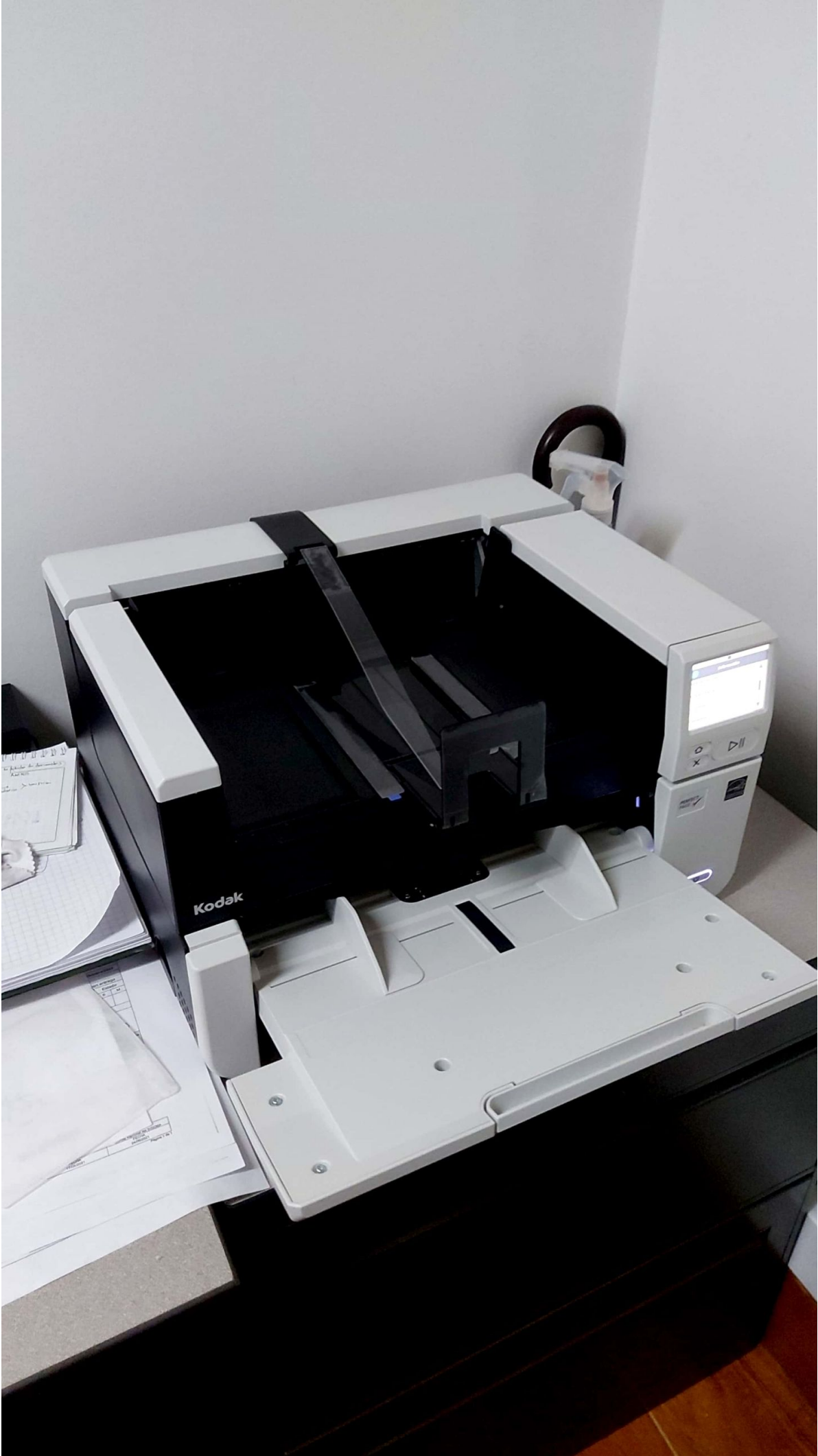



Calle 17 No.33-54
 PBX: 7565800
 Ext 103-104-105-106
 www.granimagen.com

orden alpha versión 4.0L

N° SERVICIO

Información del Cliente

Entidad Carasejo
 Area/Dpto. _____
 Dirección CU 12N-8-05 Ciudad Bogotá
 Nombre Contacto _____
 Técnico Asignado Mauricio A Jimenez

Información del Equipo

Placa 6959
 Marca Kodak
 Modelo S3100
 Serie _____

Detalle de la Falla Reportada

Mantenimiento

Espacio para el Ingeniero de Servicio

Tipo de Servicio Preventivo Correctivo Allstamiento Instalación Software

Contadores de Visita

Contador Total Inicial: _____
 Contador Final: 95316
 Contador Copiado: _____
 Contador Impresión: _____
 Contador Duplex: _____
 Contador Escaneado: _____
 Contador Digitalización: _____
 Contador Atascos: _____
 Pruebas Técnicas: _____

Información de Visita

Fecha: 31 MAR 2023 Hora Ingreso: _____ Tiempo Espera: _____
 Hora Inicio: _____ Hora Salida: _____

Información de Recorrido

Tiempo Transporte: Horas: _____ Minutos: _____
GASTOS
 Transporte Ida: _____ Transporte Vuelta: _____ Urbano 1: _____
 Urbano 2: _____ Urbano 3: _____ Alojamiento: _____
 Desayuno: _____ Almuerzo: _____ Comida: _____
 Fletes: _____ Otros: _____ Especifique: _____

Resultados de la Visita:

Se realiza mantenimiento del equipo limpieza interna y cambios de alimentacion equipo funcionando bien

Referencia	Cant	Descripcion	Prioridad
			①②③
			①②③
			①②③
			①②③

Referencia	Cant	Descripcion	Prioridad
			①②③
			①②③
			①②③
			①②③

Equipo en Funcionamiento SI NO

Espacio para el Cliente

Sergio A Hernandez
 Nombre

Teléfono: 300544447 Calificación Servicio Técnico Buena Regular Mala
 E-mail: Saltamirand@carasejo.com.co

Gran **IMAGEN** Propiedad de **ACTIVO**
www.granimagen.com **6961**



Información

Total de páginas:
93037

Primera digitaliz.:
7/5/2023 10:26

Encendido:
547.2 Horas

Transporte:
24.8 Horas



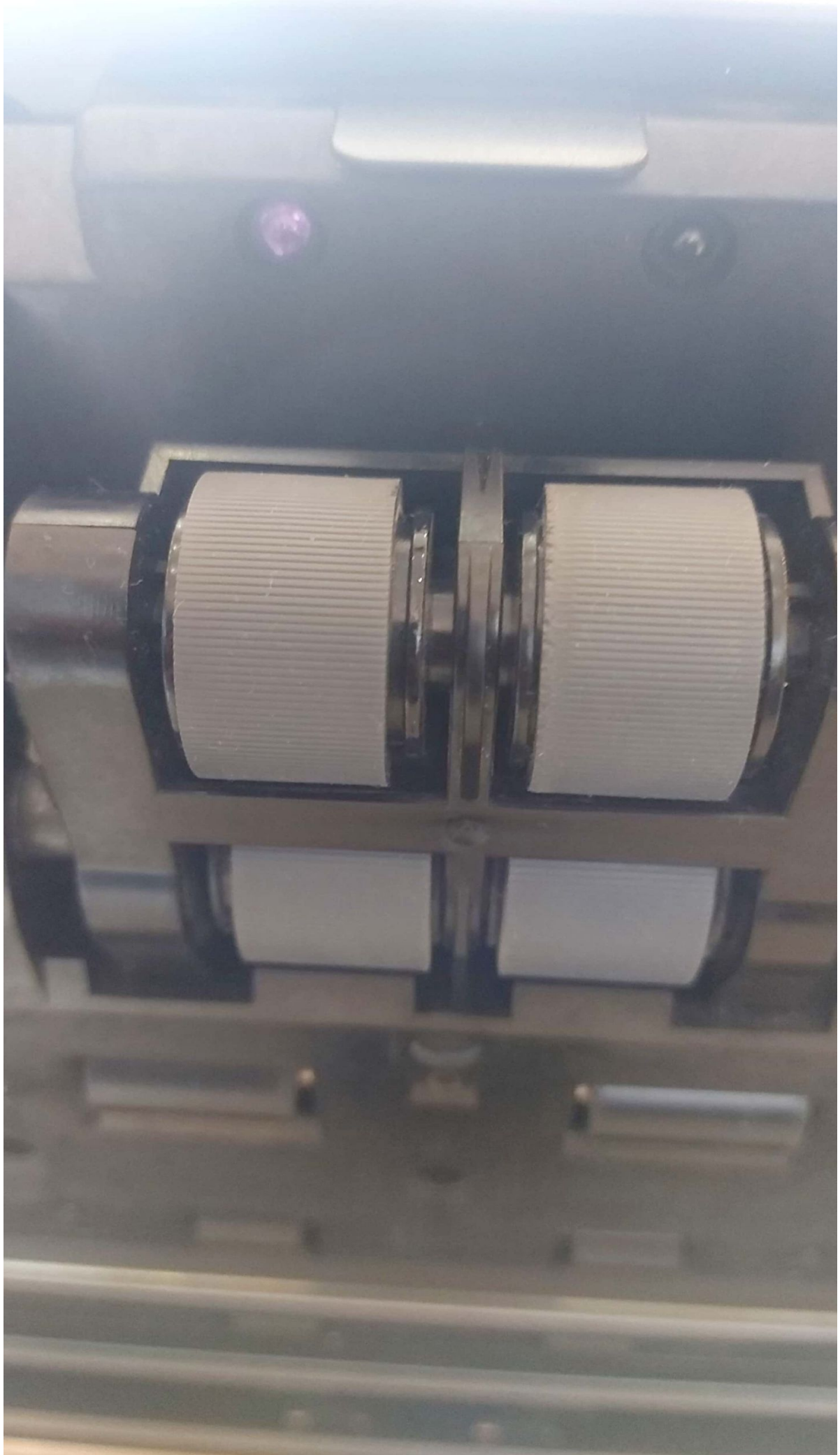



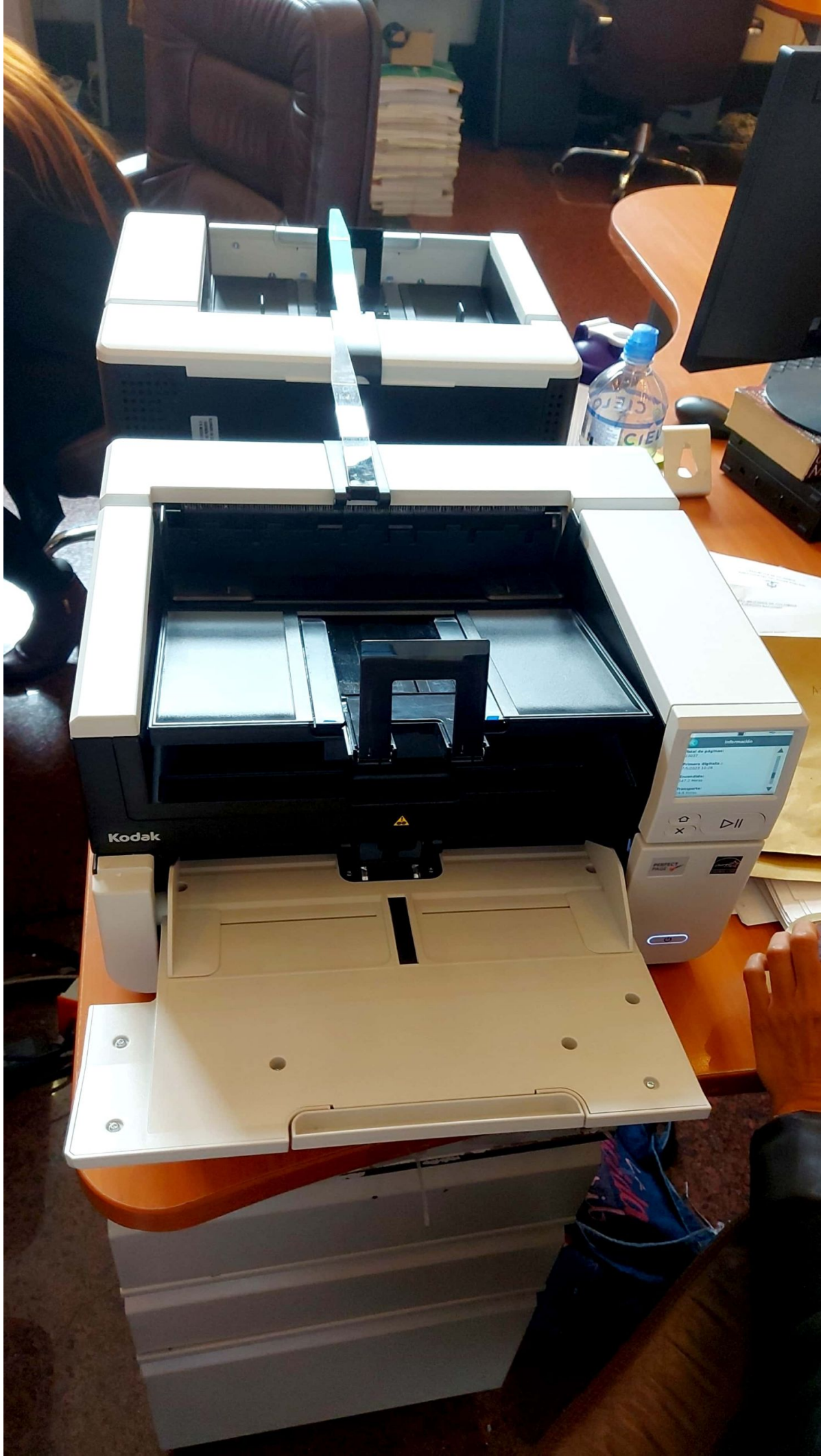



Calle 17 No.33-54
PBX: 7565600
Ext 103-104-105-106
www.granimagen.com

orden sophia versión 4/DL

N° SERVICIO

Información del Cliente

Entidad Consejo
Area/Dpto. _____
Dirección CU 12N7-65 Ciudad Bogotá
Nombre Contacto _____
Técnico Asignado Mauricio A Jimenez

Información del Equipo

Placa 6961
Marca Kodak
Modelo 53100
Serie _____

Detalle de la Falla Reportada

Montesimiento

Espacio para el Ingeniero de Servicio

Tipo de Servicio Preventivo Correctivo Allstamiento Instalación Software

Contadores de Visita

Contador Total Inicial: _____
Contador Final: 93037
Contador Copiado: _____
Contador Impresión: _____
Contador Duplex: _____
Contador Escaneado: _____
Contador Digitalización: _____
Contador Atascos: _____
Pruebas Técnicas: _____

Información de Visita

Fecha: 19 DIA 10 MES 2023 AÑO
Hora Ingreso: 12:00 Tiempo Espera: _____
Hora Inicio: _____ Hora Salida: 3:38

Información de Recorrido

TIEMPO TRANSPORTE: Horas: _____ Minutos: _____
Transporte Ida: _____ Transporte Vuelta: _____ Urbano 1 _____
Urbano 2: _____ Urbano 3: _____ Alojamiento: _____
Desayuno: _____ Almuerzo: _____ Comida: _____
Fletes: _____ Otros: _____ Especifique: _____

GASTOS

Resultados de la Visita:

Se realiza revisión del equipo Montesimiento se hace limpieza de sensores y chequeo equipo trabajando bien

Referencia	Cant.	Descripción	Prioridad
			1 2 3
			1 2 3
			1 2 3
			1 2 3

Referencia	Cant.	Descripción	Prioridad
			1 2 3
			1 2 3
			1 2 3
			1 2 3

Equipo en Funcionamiento SI NO

Espacio para el Cliente

Calificación Servicio Técnico

Buena Regular Mala

Laura Gonzalez
Nombre

[Firma]
Firma

Teléfono: _____

E-mail: _____

Gran **IMAGEN**
Propiedad de
www.granimagen.com

ACTIVO

6962



Información

Total de páginas:
60870

Primera digitaliz.:
7/10/2023 10:11

Encendido:
287.3 Horas

Transporte:
21.6 Horas



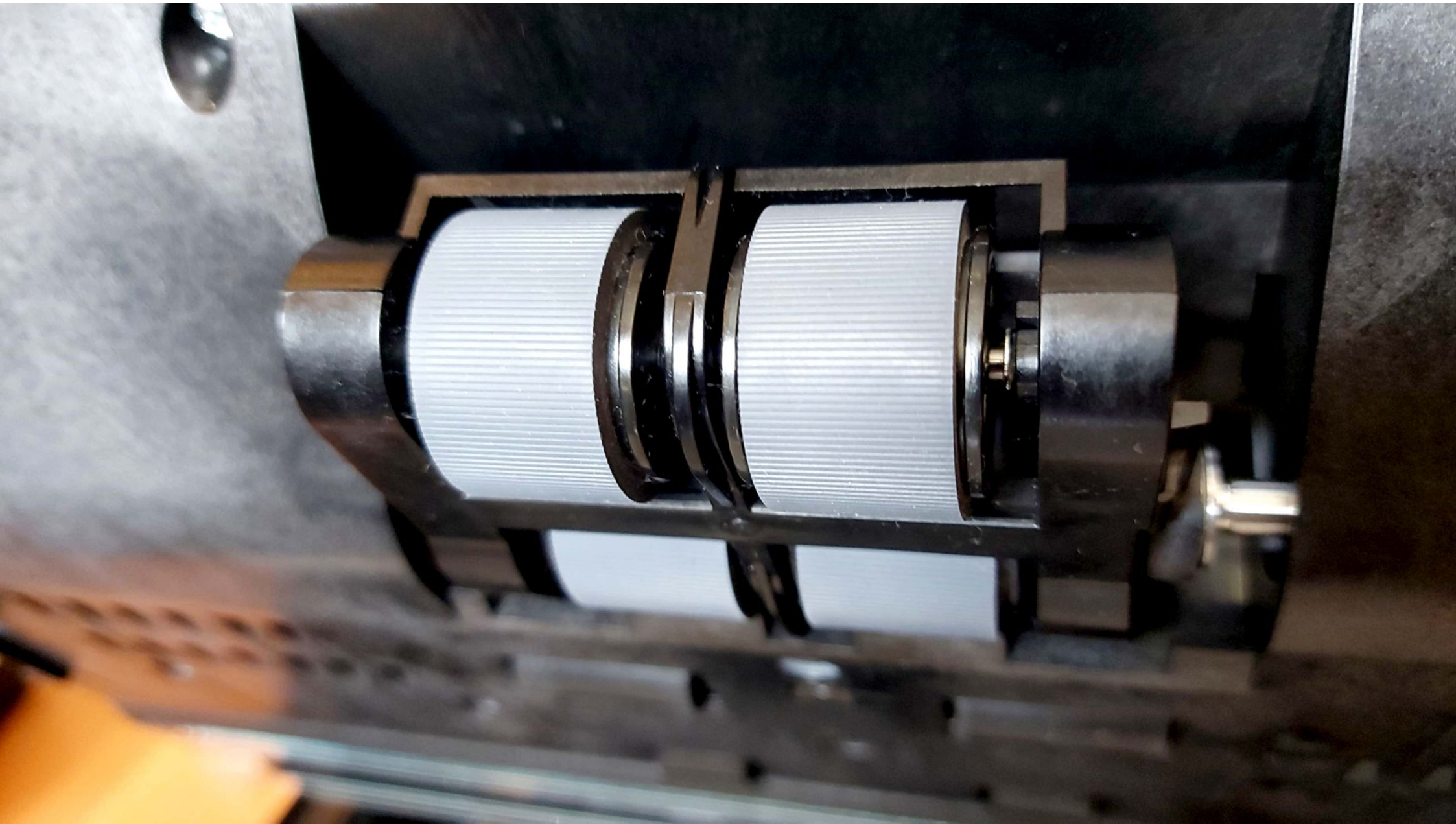

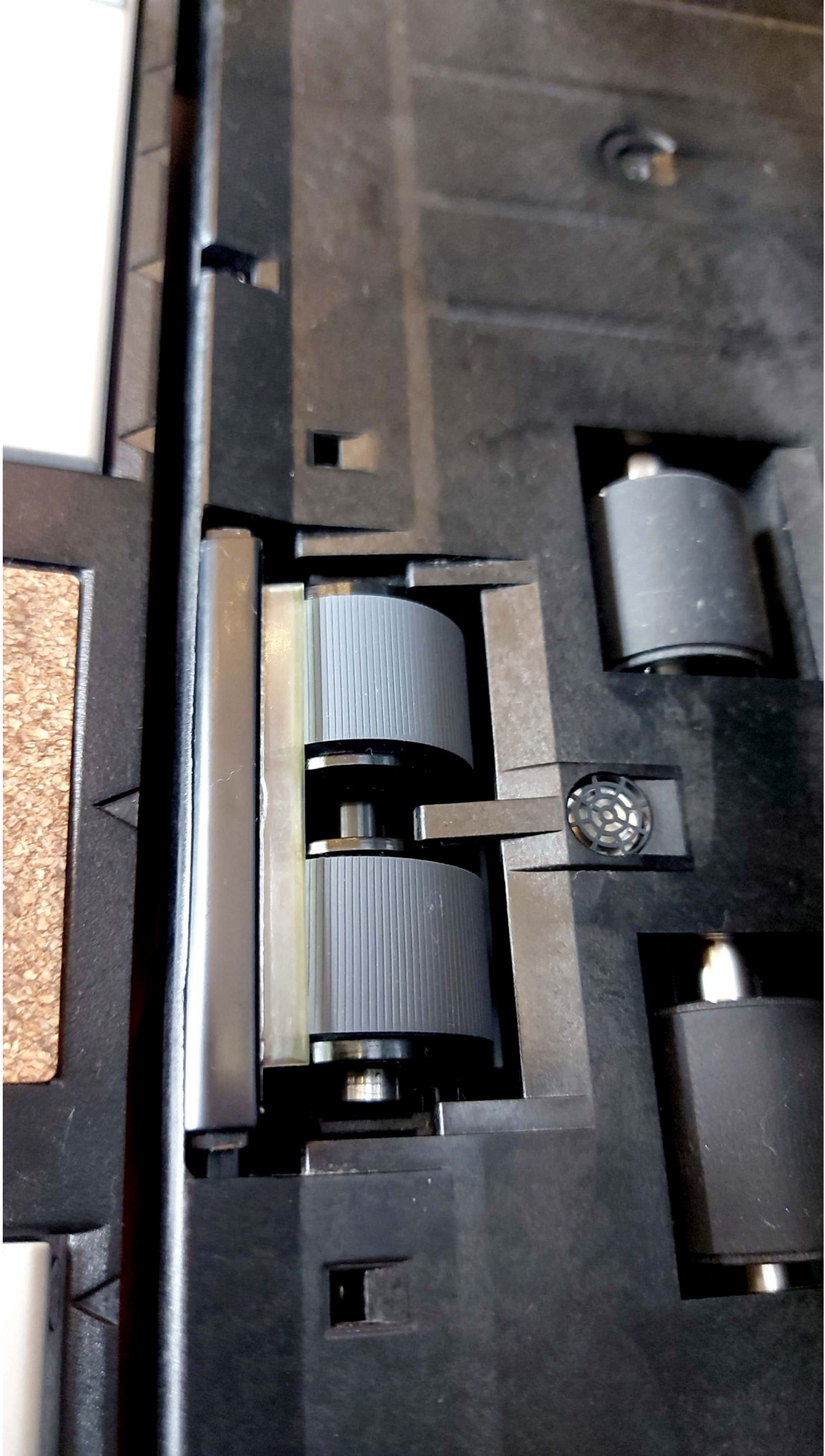

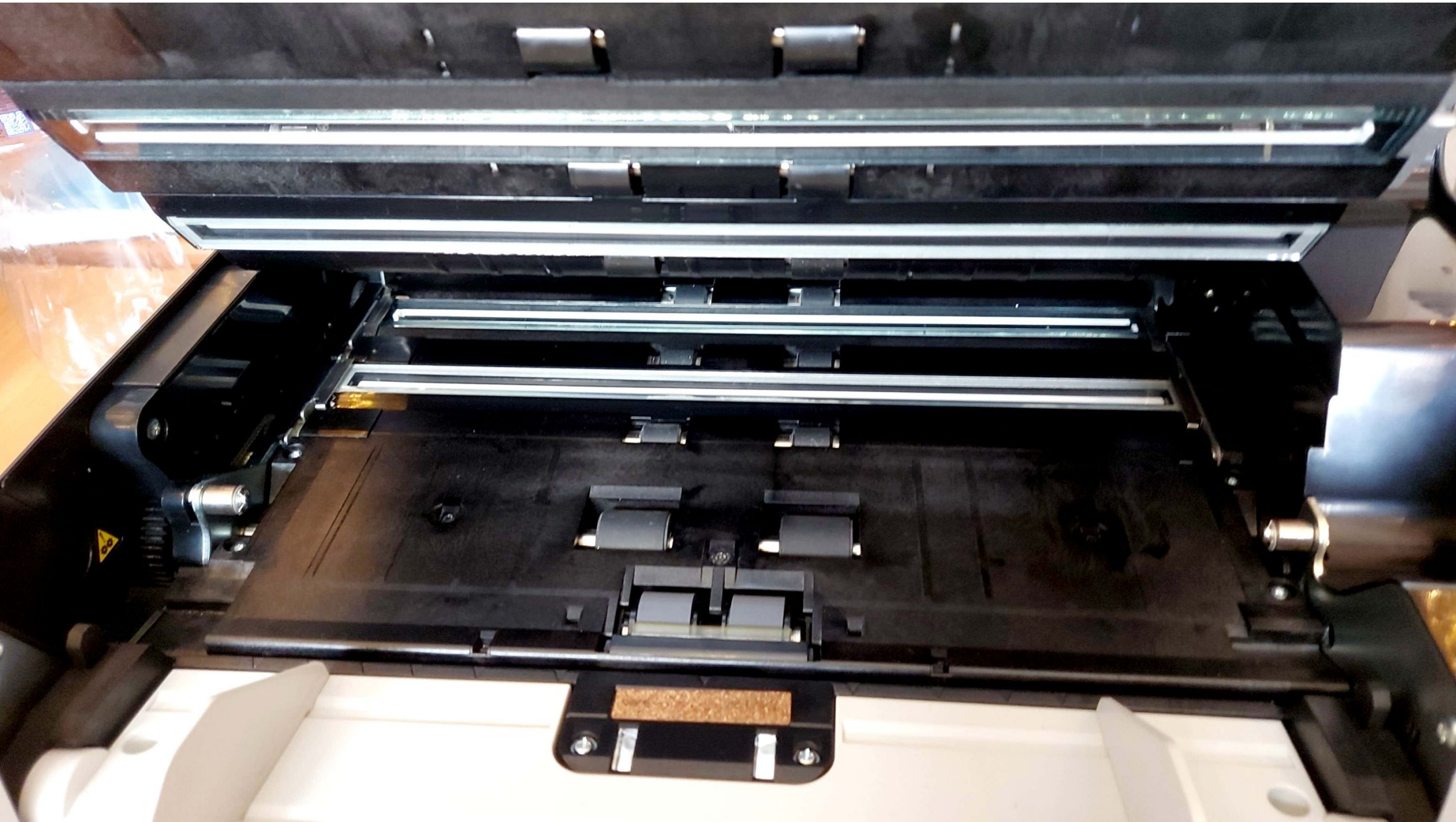





Calle 17 No.33-54
PBX: 7565600
Ext 103-104-105-106
www.granimagen.com

orden sophia versión 4/DL

N° SERVICIO

Información del Cliente

Entidad Consejo
Area/Dpto. _____
Dirección Cll 12N-7-65 Ciudad Bogotá
Nombre Contacto _____
Técnico Asignado Mauricio A Jimenez

Información del Equipo

Placa 6962
Marca Kodak
Modelo 53100
Serie _____

Detalle de la Falla Reportada

Mantenimiento

Espacio para el Ingeniero de Servicio

Tipo de Servicio Preventivo Correctivo Alistamiento Instalación Software

Contadores de Visita

Contador Total Inicial: _____
Contador Final: 60870
Contador Copiado: _____
Contador Impresión: _____
Contador Duplex: _____
Contador Escaneado: _____
Contador Digitalización: _____
Contador Atascos: _____
Pruebas Técnicas: _____

Información de Visita

Fecha: DIA 19 MES 10 AÑO 2023
Hora Ingreso: _____ Tiempo Espera: _____
Hora Inicio: 12:00 Hora Salida: 3:30

Información de Recorrido

Horas: _____ Minutos: _____
Tiempo Transporte: _____
Transporte Ida: _____ Transporte Vuelta: _____ Urbano 1 _____
Urbano 2: _____ Urbano 3: _____ Alojamiento: _____
Desayuno: _____ Almuerzo: _____ Comida: _____
Fletes: _____ Otros: _____ Especifique: _____

G
A
S
T
O
S

Resultados de la Visita:

Se realizó mantenimiento del equipo limpiere coucho, sensores y parte interna

Referencia	Cant.	Descripción	Prioridad
			1 2 3
			1 2 3
			1 2 3
			1 2 3

Referencia	Cant.	Descripción	Prioridad
			1 2 3
			1 2 3
			1 2 3
			1 2 3

Equipo en Funcionamiento SI NO

Espacio para el Cliente

Daniela Rodriguez V
Nombre

[Firma]
Firma

Teléfono: _____

E-mail: _____

Calificación Servicio Técnico

Buena Regular Mala

Gran
IMAGEN
Propiedad de
www.granimagen.com

ACTIVO

6963



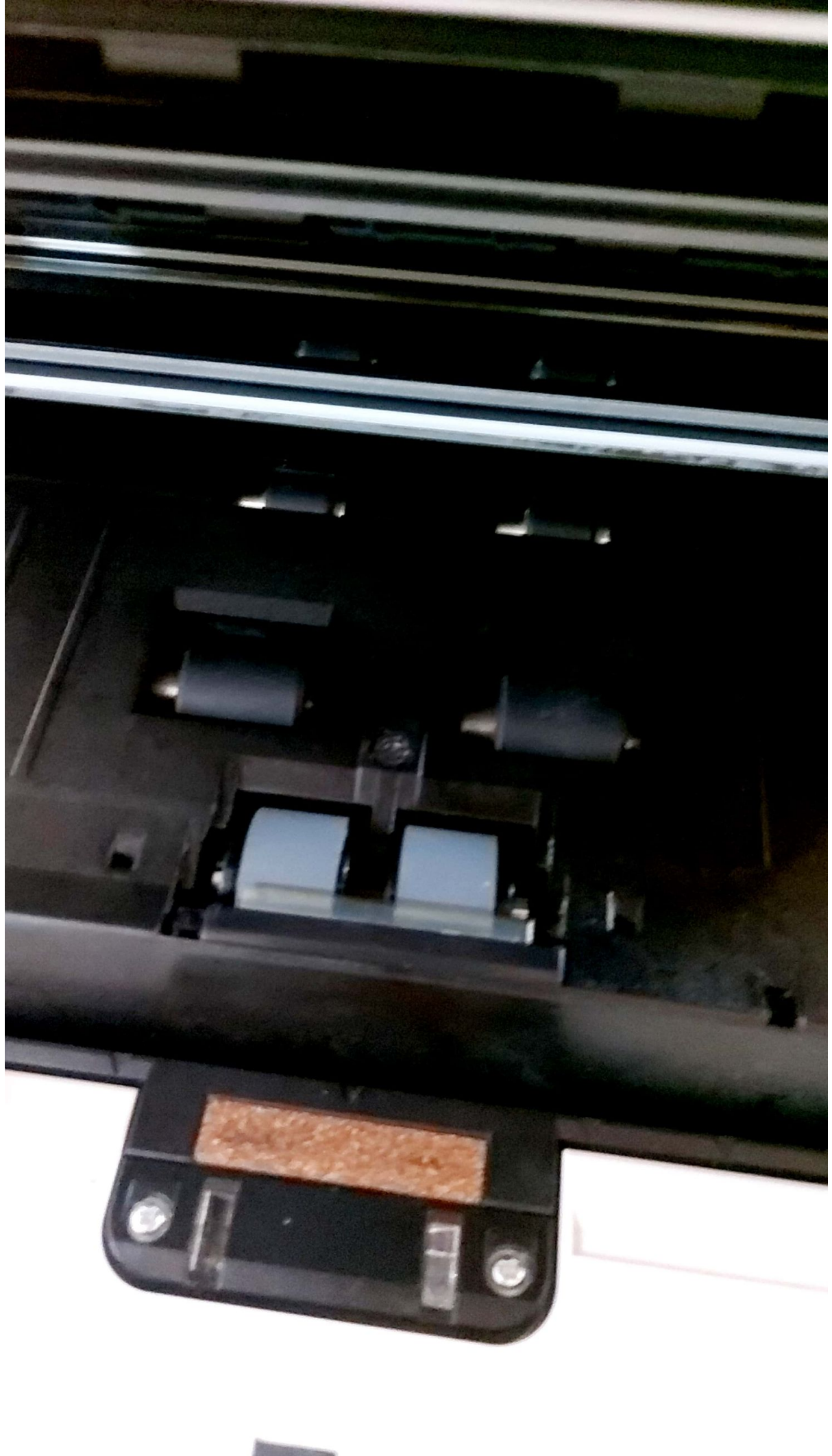

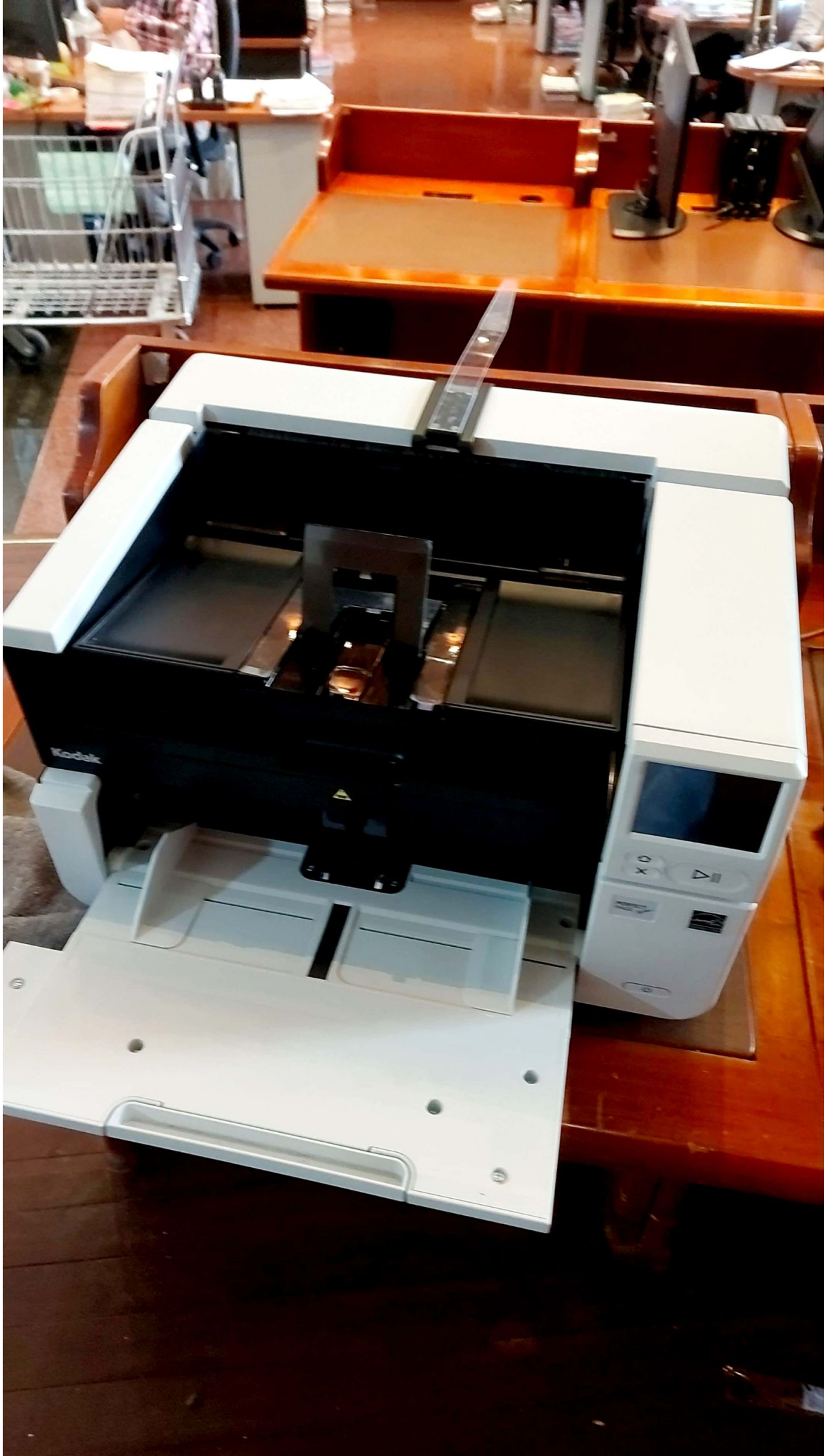



Información

Total de páginas:
83315

Primera digitaliz.:
7/10/2023 9:12

Encendido:
301.1 Horas

Transporte:
23.0 Horas





Calle 17 No.33-54
PBX: 7565800
Ext 103-104-105-106
www.granimagen.com

orden sophia versión 4DL

N° SERVICIO

Información del Cliente

Entidad Concejo
 Area/Dpto. _____
 Dirección Almazar Ciudad Bto
 Nombre Contacto _____
 Técnico Asignado Mauricio Jimenez

Información del Equipo

Placa 6963
 Marca Kodak
 Modelo S3100
 Serie _____

Detalle de la Falta Reportada

Mantenimiento

Espacio para el Ingeniero de Servicio

Tipo de Servicio Preventivo Correctivo Allstamiento Instalación Software

Contadores de Visita

Contador Total Inicial: _____
 Contador Final: 53315
 Contador Copiado: _____
 Contador Impresión: _____
 Contador Duplex: _____
 Contador Escaneado: _____
 Contador Digitalización: _____
 Contador Atascos: _____
 Pruebas Técnicas: _____

Información de Visita

Fecha: 31 03 10 AÑO 2023
 Hora Ingreso: _____ Tiempo Espera: _____
 Hora Inicio: _____ Hora Salida: _____

Información de Recorrido

Tiempo Transporte: _____ Horas: _____ Minutos: _____
 Transporte Ida: _____ Transporte Vuelta: _____ Urbano 1: _____
 Urbano 2: _____ Urbano 3: _____ Alojamientos: _____
 Desayuno: _____ Almuerzo: _____ Comida: _____
 Fletes: _____ Otros: _____ Especifique: _____

GASTOS

Resultados de la Visita:

Se realizó mantenimiento del equipo impresora interna, lectores y copias, equipo funcionando

Referencia	Cant	Descripción	Prioridad
			①②③
			①②③
			①②③
			①②③

Referencia	Cant	Descripción	Prioridad
			①②③
			①②③
			①②③
			①②③

Equipo en Funcionamiento SI NO

Espacio para el Cliente

Pablo Comila Sepúlveda M. Pablo C. Sepúlveda
 Nombre Firma

Teléfono: _____ E-mail: _____
 Calificación Servicio Técnico Buena Regular Mala

Gran
IMAGEN
Propiedad de
www.granimagen.com

ACTIVO

6964

Information screen with a back arrow icon and a USB icon at the top. The screen displays the following data:

Total de páginas:	84981
Primera digitaliz.:	7/10/2023 11:41
Encendido:	272.6 Horas
Transporte:	26.1 Horas

A vertical scrollbar is visible on the right side of the screen.

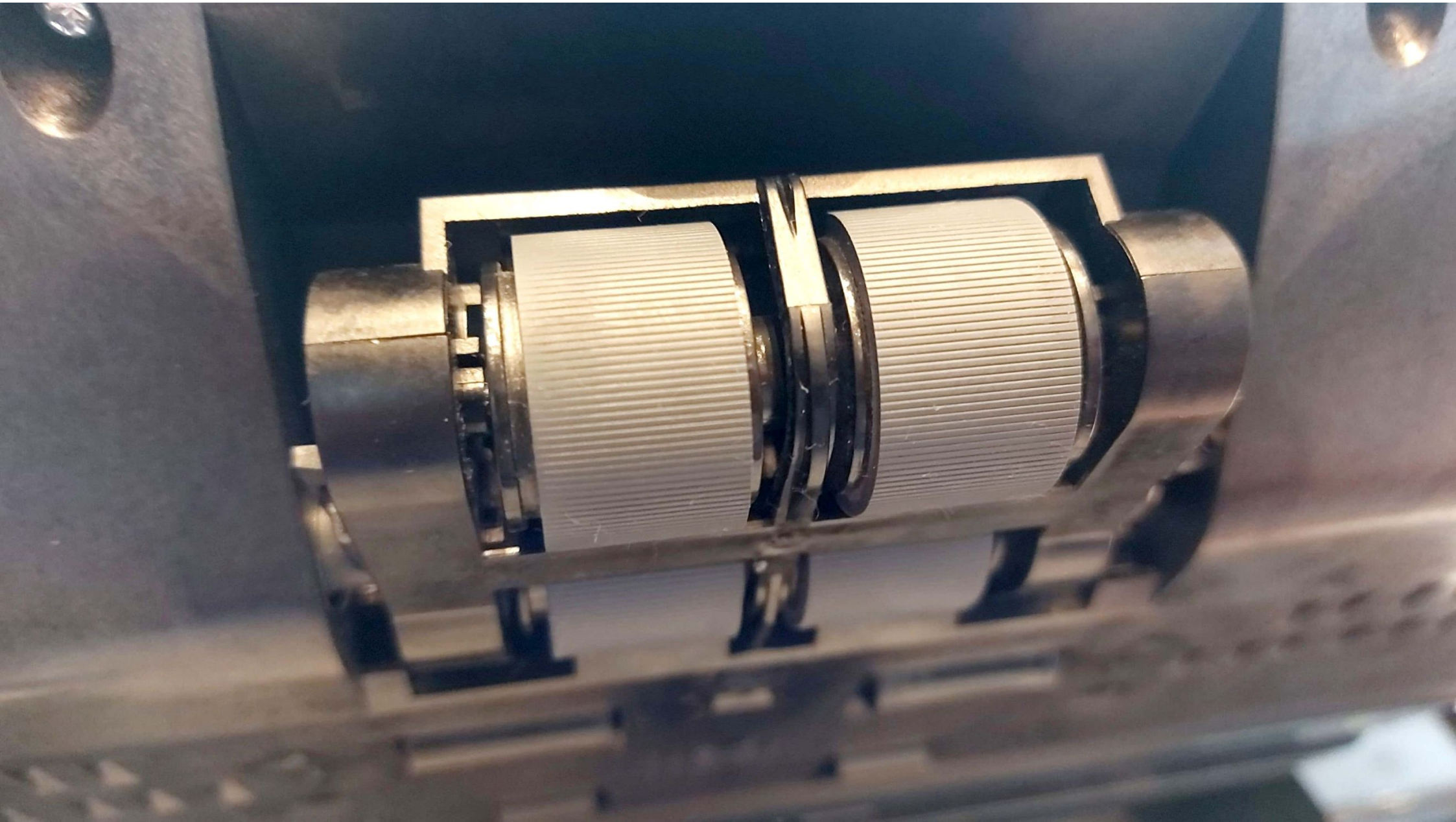

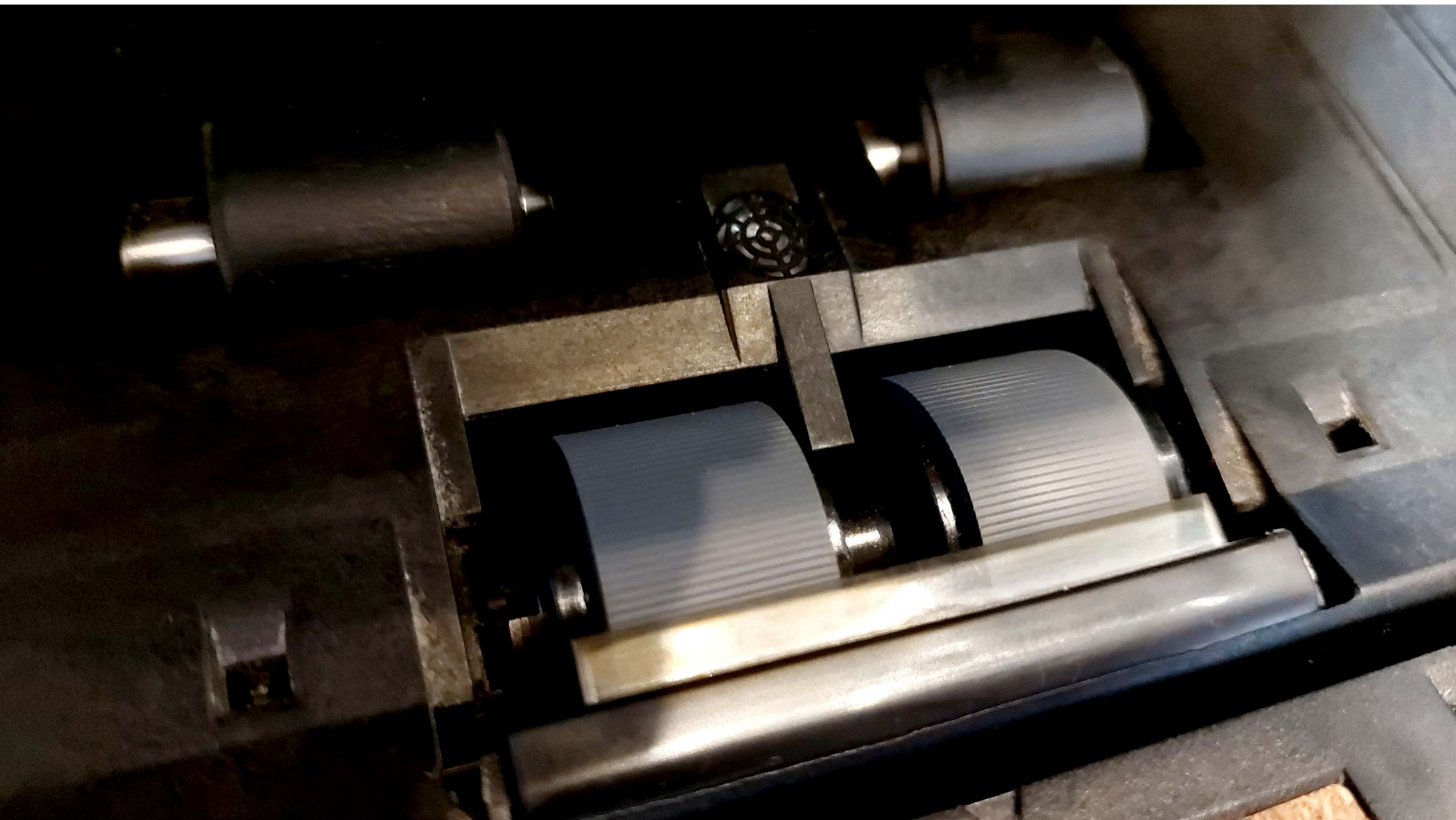

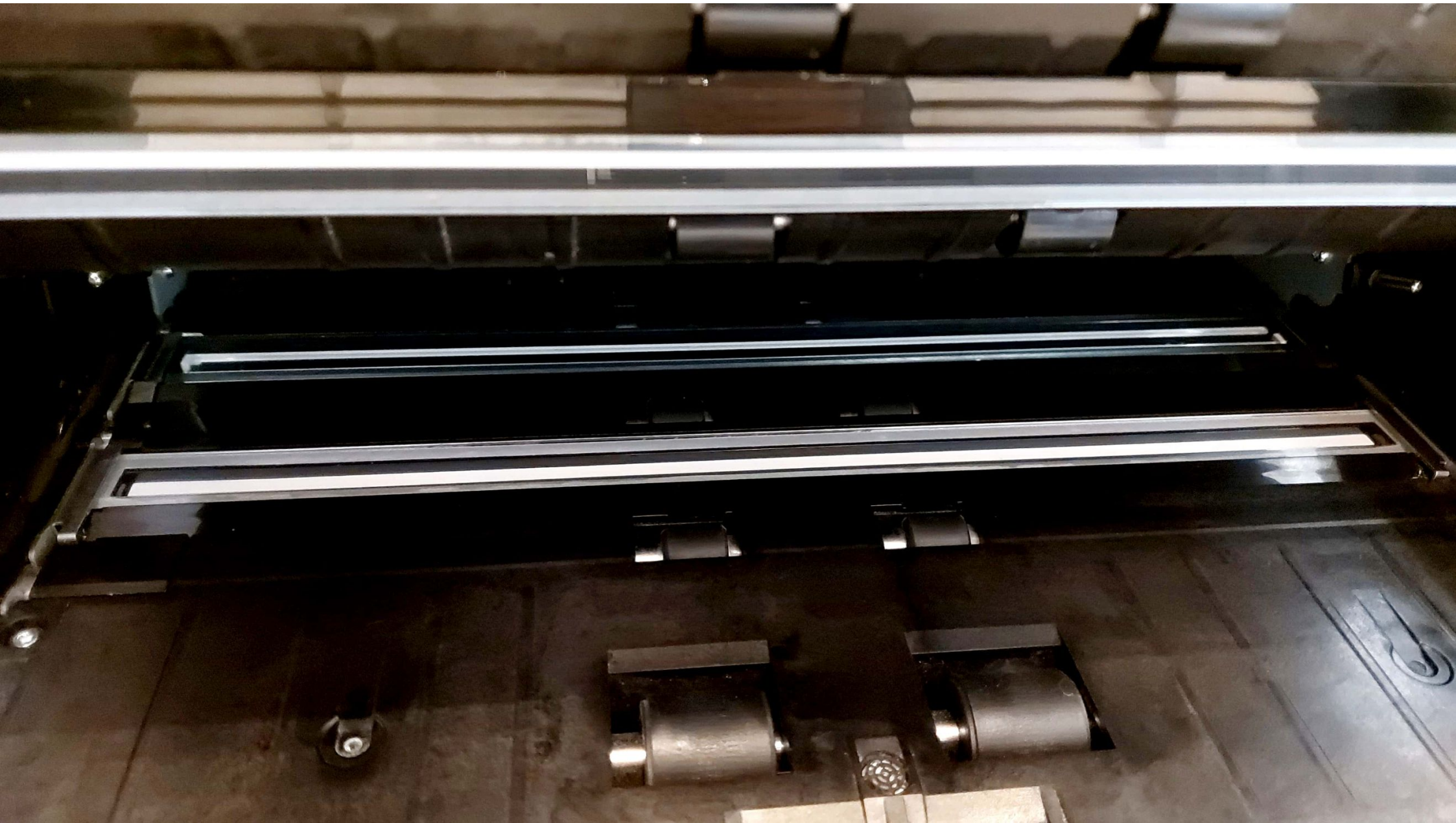



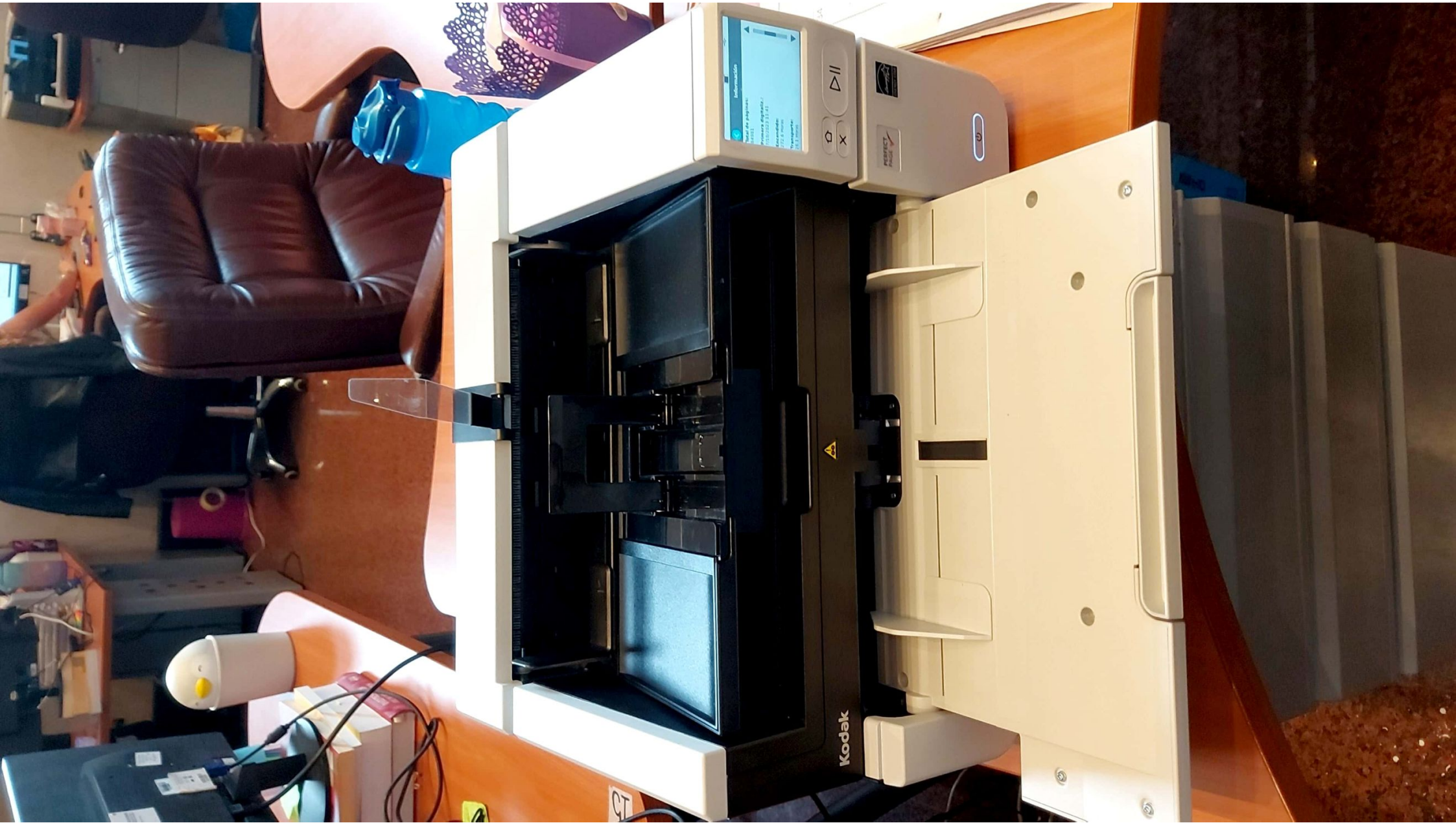



Calle 17 No.33-54
PBX: 7565600
Ext 103-104-105-106
www.granimagen.com

orden sophia versión 4/DL

N° SERVICIO

Información del Cliente

Entidad Consejo
 Area/Dpto. _____
 Dirección Cll 12 N-7-65 Ciudad Bogotá
 Nombre Contacto _____
 Técnico Asignado Mauricio A Jimenez

Información del Equipo

Placa 6964
 Marca Kodak
 Modelo 53100
 Serie _____

Detalle de la Falla Reportada

Mantenimiento

Espacio para el Ingeniero de Servicio

Tipo de Servicio Preventivo Correctivo Alistamiento Instalación Software

Contadores de Visita

Contador Total Inicial: _____
 Contador Final: 84981
 Contador Copiado: _____
 Contador Impresión: _____
 Contador Duplex: _____
 Contador Escaneado: _____
 Contador Digitalización: _____
 Contador Atascos: _____
 Pruebas Técnicas: _____

Información de Visita

Fecha: 19 10 2023 Hora Ingreso: _____ Tiempo Espera: _____
 Hora Inicio: 12:00 Hora Salida: 3:38

Información de Recorrido

Tiempo Transporte: _____ Horas: _____ Minutos: _____
 Transporte Ida: _____ Transporte Vuelta: _____ Urbano 1 _____
 Urbano 2: _____ Urbano 3: _____ Alojamiento: _____
 Desayuno: _____ Almuerzo: _____ Comida: _____
 Fletes: _____ Otros: _____ Especifique: _____

G
A
S
T
O
S

Resultados de la Visita:

Se realiza mantenimiento del equipo limpiando parte interna, sensores, couchas.

Referencia	Cant.	Descripción	Prioridad
			1 2 3
			1 2 3
			1 2 3
			1 2 3

Referencia	Cant.	Descripción	Prioridad
			1 2 3
			1 2 3
			1 2 3
			1 2 3

Equipo en Funcionamiento SI NO

Espacio para el Cliente

Eslephanie Poveda
Nombre

[Firma]
Firma

Teléfono: 3142655737 Buena Regular Mala
 E-mail: epoveda@consejodeestado.gov.co

Calificación Servicio Técnico

Gran
IMAGEN
www.granimagen.com

Propiedad de

ACTIVO

6966



Información

Total de páginas:
80937

Primera digitaliz.:
7/10/2023 11:19

Encendido:
220.6 Horas

Transporte:
22.4 Horas



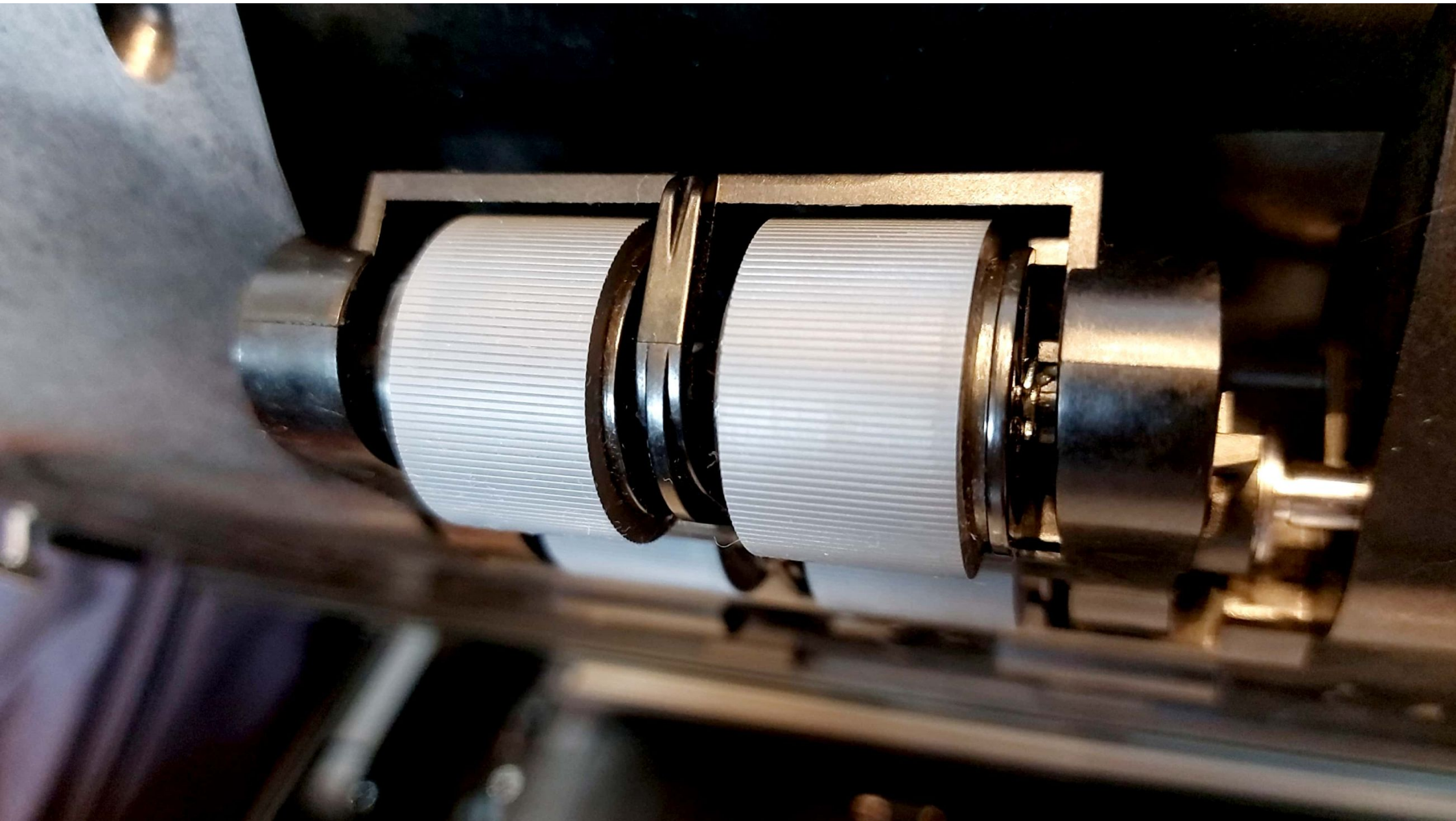

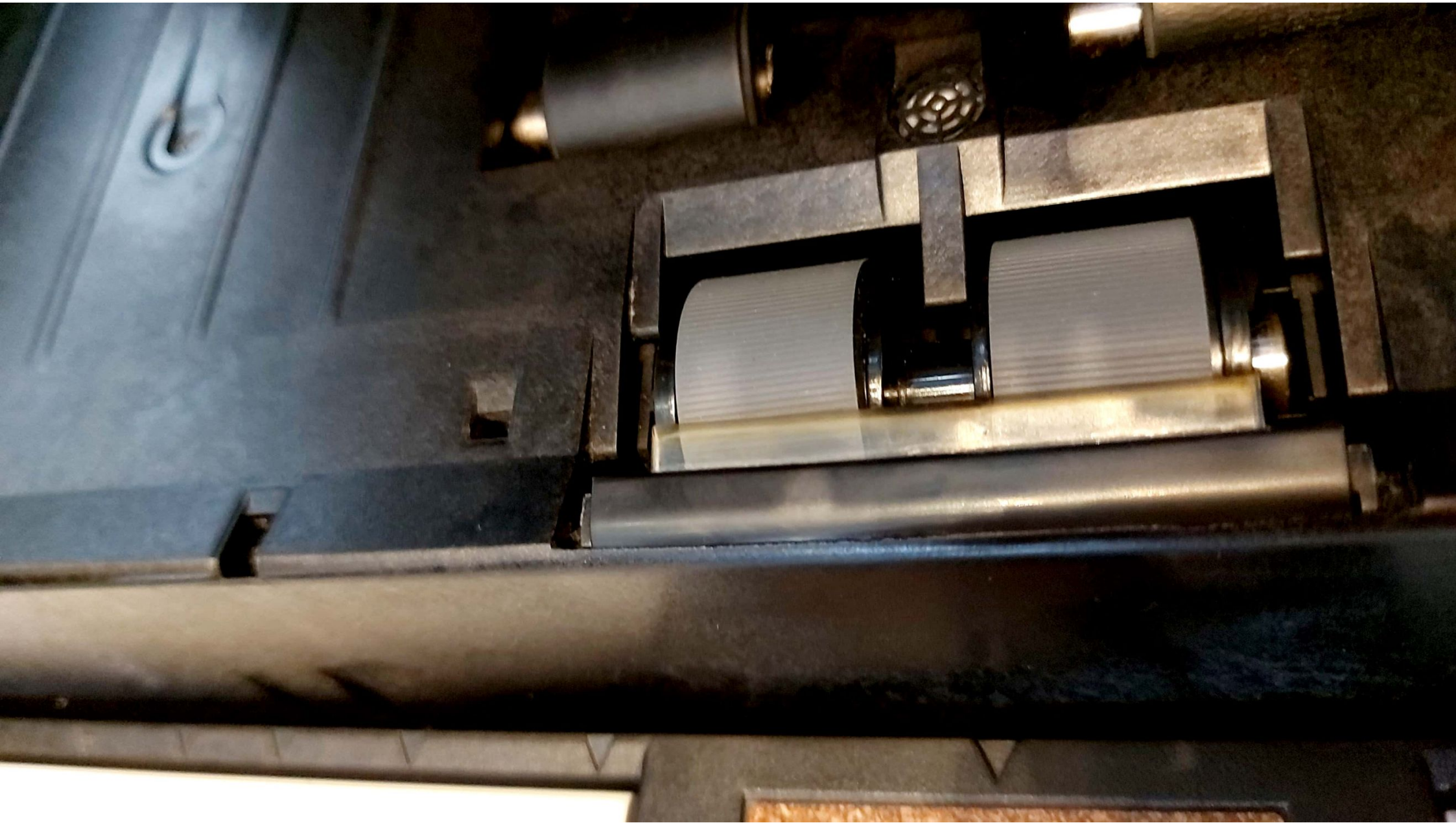

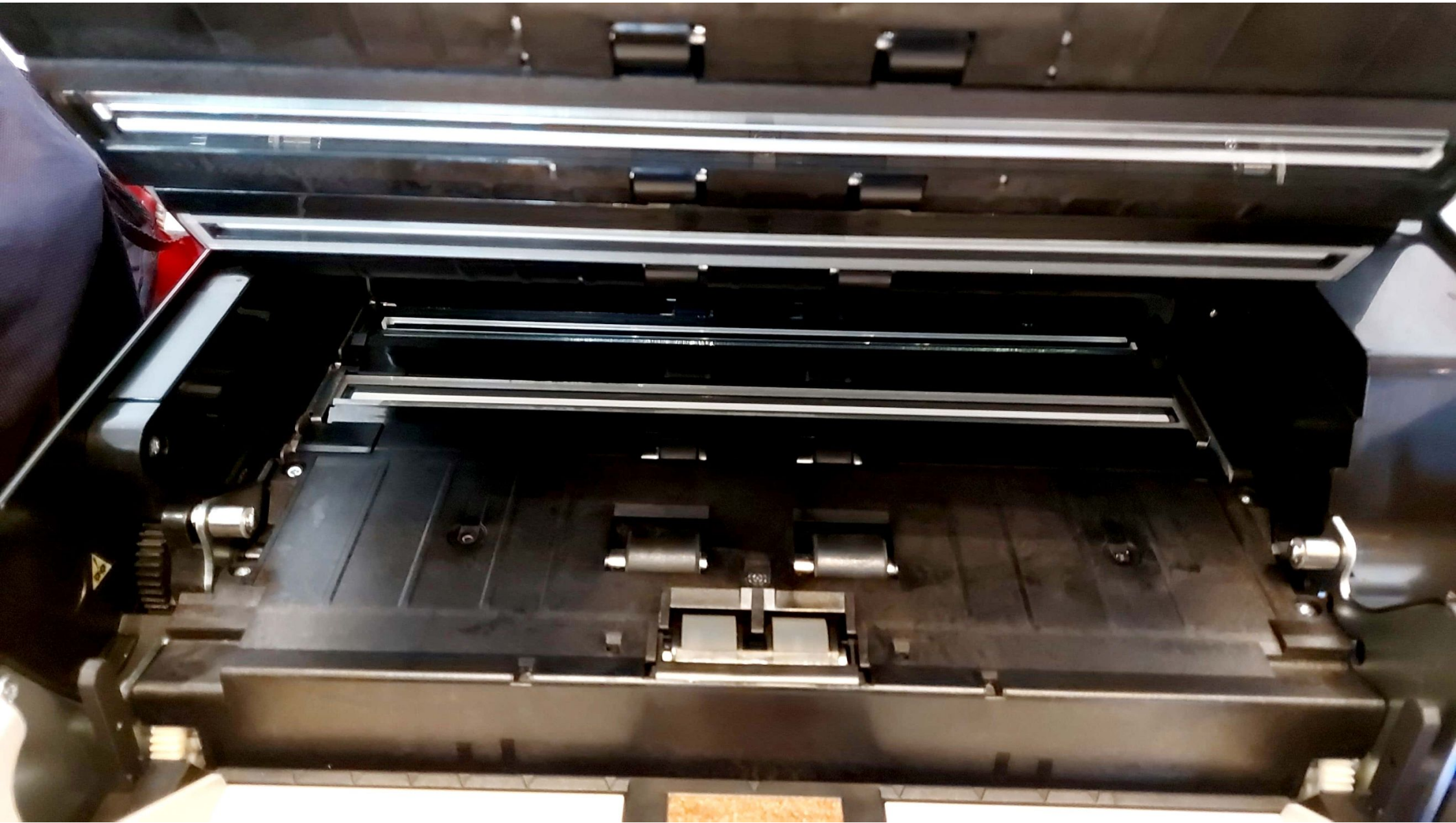

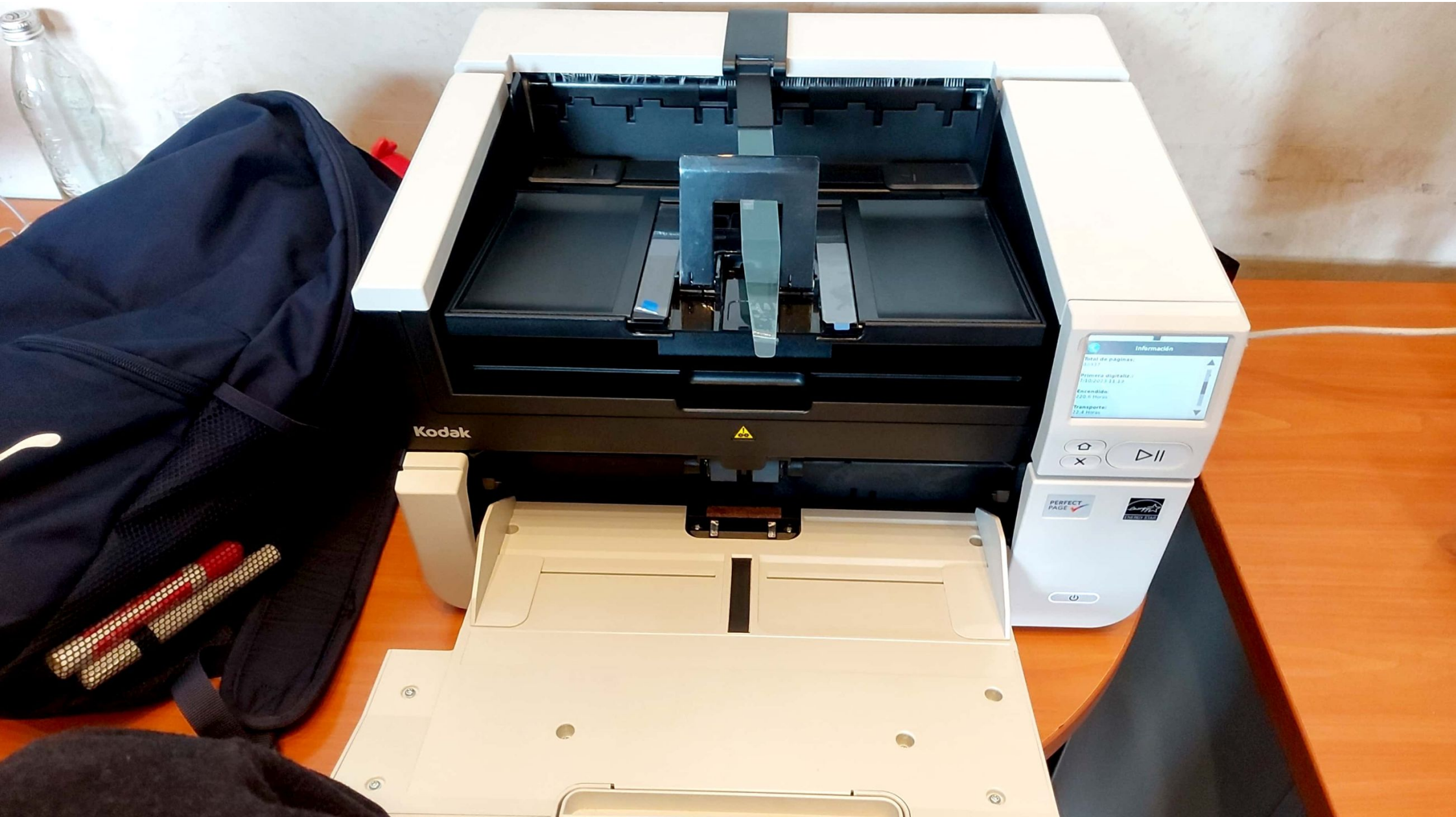

Kodak

Información
Total de páginas: 10/10
Primerá digitaliz.: 13/02/2023 11:29
Ejecución: 2:20.9 Horas
Transporte: 12.4 Horas

Home X Play/Pause

PERFECT PAGE



Power button



Calle 17 No.33-54
PBX: 7565600
Ext 103-104-105-106
www.granimagen.com

orden sophia versión 4/DL

N° SERVICIO

Información del Cliente

Entidad Consejo
Area/Dpto. _____
Dirección Cll 12N 7-65 Ciudad Bogotá
Nombre Contacto _____
Técnico Asignado Mauricio A Jimenez

Información del Equipo

Placa 6966
Marca Kodak
Modelo 53100
Serie _____

Detalle de la Falla Reportada

Mantenimiento

Espacio para el Ingeniero de Servicio

Tipo de Servicio Preventivo Correctivo Allstamiento Instalación Software

Contadores de Visita

Contador Total Inicial: _____
Contador Final: 80937
Contador Copiado: _____
Contador Impresión: _____
Contador Duplex: _____
Contador Escaneado: _____
Contador Digitalización: _____
Contador Atascos: _____
Pruebas Técnicas: _____

Información de Visita

Fecha: DIA 19 MES 10 AÑO 2023
Hora Ingreso: _____ Tiempo Espera: _____
Hora Inicio: 12:00 Hora Salida: 3:39

Información de Recorrido

Tiempo Transporte: _____ Horas: _____ Minutos: _____
Transporte Ida: _____ Transporte Vuelta: _____ Urbano 1 _____
Urbano 2: _____ Urbano 3: _____ Alojamiento: _____
Desayuno: _____ Almuerzo: _____ Comida: _____
Fletes: _____ Otros: _____ Especifique: _____

G
A
S
T
O
S

Resultados de la Visita:

Se realizó mantenimiento preventivo impresora, parte interna, impresora casera, escáner equipo trabajando bien

Referencia	Cant.	Descripción	Prioridad
			1 2 3
			1 2 3
			1 2 3
			1 2 3

Referencia	Cant.	Descripción	Prioridad
			1 2 3
			1 2 3
			1 2 3
			1 2 3

Equipo en Funcionamiento SI NO

Espacio para el Cliente

Luis David Aldance
Nombre

[Firma]
Firma

Teléfono: 3134872688

E-mail: _____

Calificación Servicio Técnico

Buena Regular Mala

OM 8.A.
EVE
TIA

Gran **IMAGEN** Propiedad de
www.granimagen.com

ACTIVO

6967

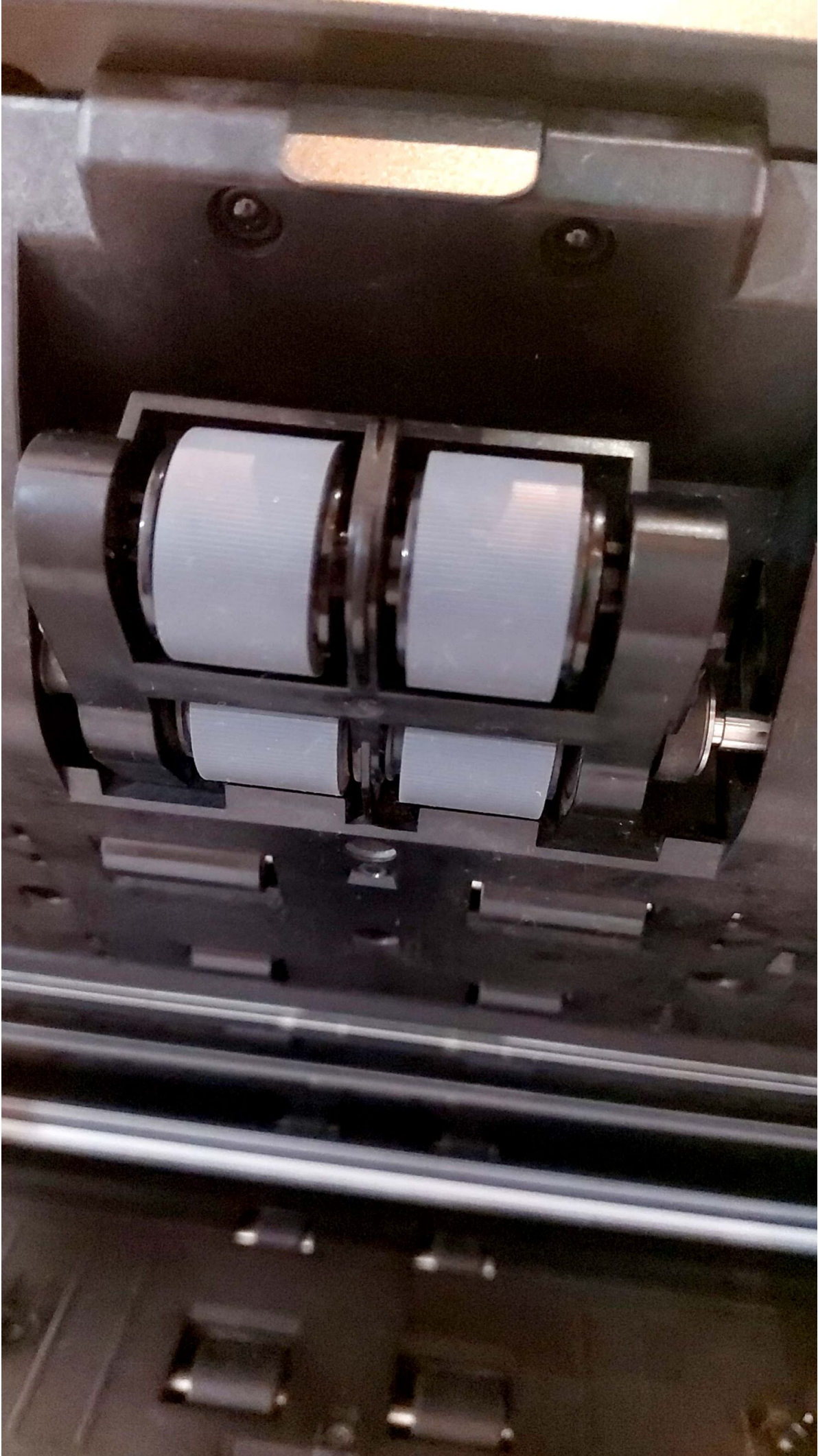

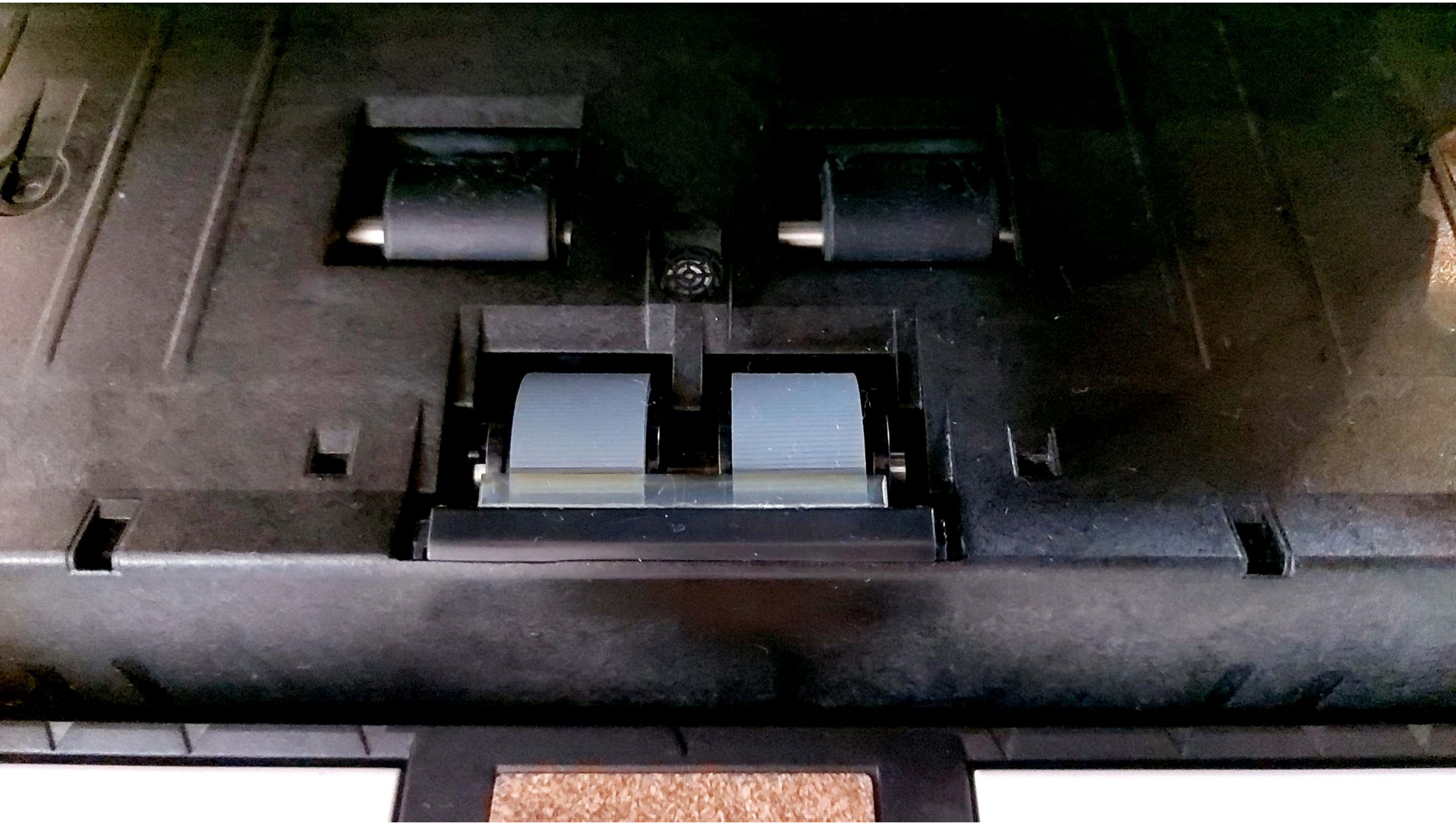



Information screen showing statistics:

- Total de páginas:** 103241
- Primera digitaliz.:** 7/10/2023 9:33
- Encendido:** 265.7 Horas
- Transporte:** 26.3 Horas

Navigation icons: back arrow, USB symbol, and a vertical scroll bar.

Physical control buttons:

- Home button (house icon)
- Power button (X icon)
- Play/Pause button (triangle and vertical bars icon)



Calle 17 No.33-54
PBX: 7565600
Ext 103-104-105-106
www.granimagen.com

orden sophia versión 40L

N° SERVICIO

Información del Cliente

Entidad Consejo
 Area/Dpto. _____
 Dirección 0112N8-45 Ciudad Bogotá
 Nombre Contacto _____
 Técnico Asignado Juan Carlos A Jimenez

Información del Equipo

Placa 6967
 Marca Kodak
 Modelo S3100
 Serie _____

Detalle de la Falla Reportada

Mantenimiento

Espacio para el Ingeniero de Servicio

Tipo de Servicio Preventivo Correctivo Allistamiento Instalación Software

Cantadores de Visita

Contador Total Inicial: _____
 Contador Final: 103241
 Contador Copiado: _____
 Contador Impresión: _____
 Contador Duplex: _____
 Contador Escaneado: _____
 Contador Digitalización: _____
 Contador Atascos: _____
 Pruebas Técnicas: _____

Información de Visita

Fecha: 3 10 2023 Hora Ingreso: _____ Tiempo Espera: _____
 Hora Inicio: _____ Hora Salida: _____

Información de Recorrido

TIEMPO DE TRANSPORTE: Horas: _____ Minutos: _____
 Transporte Ida: _____ Transporte Vuelta: _____ Urbano 1 _____
 Urbano 2: _____ Urbano 3: _____ Alojamiento: _____
 Desayuno: _____ Almuerzo: _____ Comida: _____
 Fletes: _____ Otros: _____ Especifique: _____

Resultados de la Visita:

Se realiza mantenimiento del equipo Limpieza lectores y cocheras y topas

Referencia	Cant	Descripción	Prioridad
			1 2 3
			1 2 3
			1 2 3
			1 2 3

Referencia	Cant	Descripción	Prioridad
			1 2 3
			1 2 3
			1 2 3
			1 2 3

Equipo en Funcionamiento SI NO

Espacio para el Cliente

Alejandro Pazac
Nombre

[Firma]
Firma

Teléfono: _____ E-mail: _____
 Calificación Servicio Técnico Buena Regular Mala

Gran
IMAGEN
www.granimagen.com

Propiedad de

ACTIVO

6968

39



Información

Total de páginas:
83758

Primera digitaliz.:
7/10/2023 12:7

Encendido:
466.1 Horas

Transporte:
22.1 Horas



PERFECT
PAGE



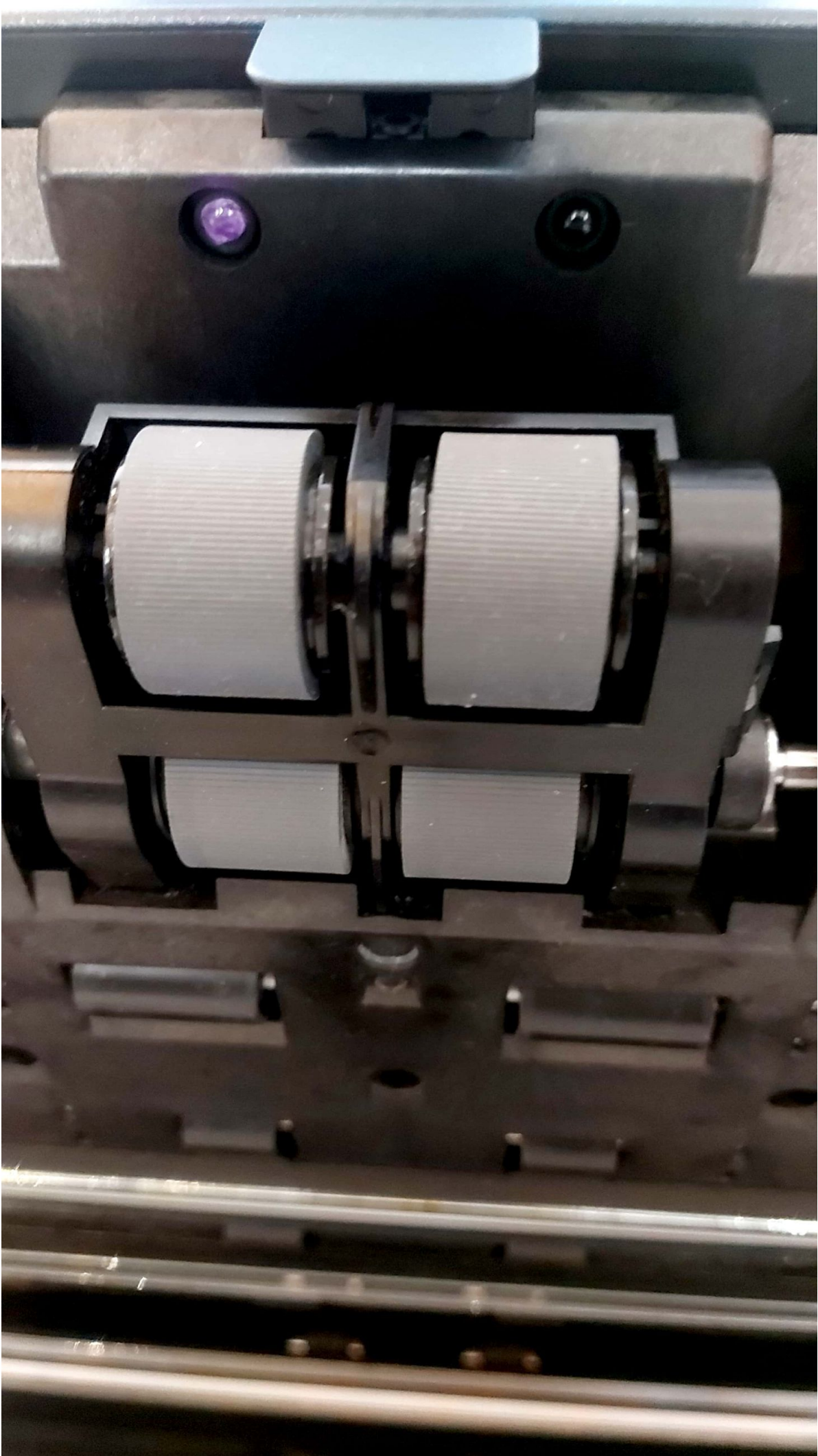

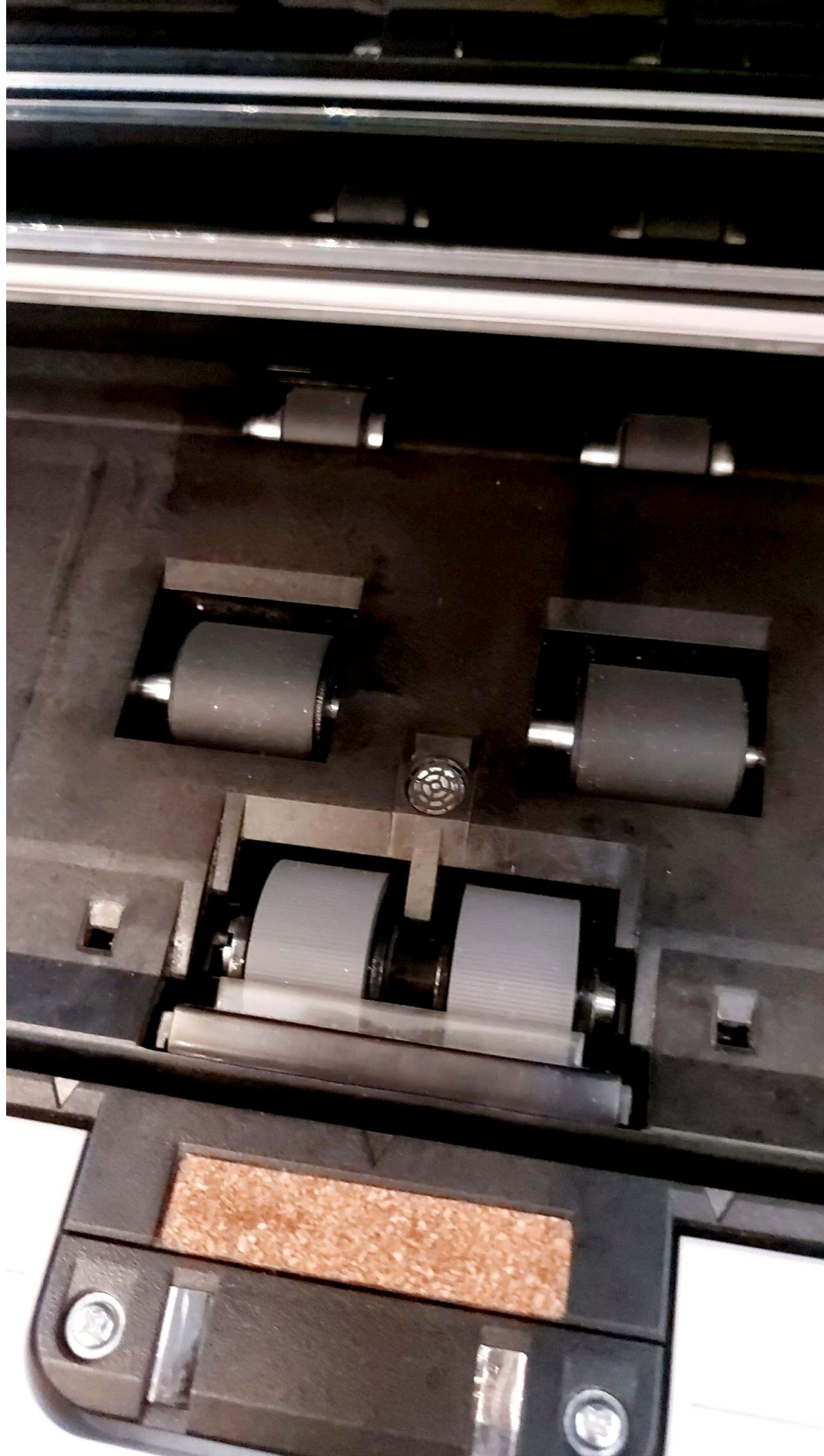





Calle 17 No.33-54
 PBX: 7565600
 Ext 103-104-105-106
 www.granimagen.com

orden sophia versión 4DL

N° SERVICIO

Información del Cliente

Entidad Consejo
 Area/Dpto. _____
 Dirección CA 12M7-65 Ciudad Bogotá
 Nombre Contacto _____
 Técnico Asignado Mourno Jimenez

Información del Equipo

Placa 6968
 Marca Kodak
 Modelo S3100
 Serie _____

Detalle de la Falla Reportada

Espacio para el Ingeniero de Servicio

Tipo de Servicio Preventivo Correctivo Alistamiento Instalación Software

Contadores de Visita

Contador Total Inicial: _____
 Contador Final: 83753
 Contador Copiado: _____
 Contador Impresión: _____
 Contador Duplex: _____
 Contador Escaneado: _____
 Contador Digitalización: _____
 Contador Atascos: _____
 Pruebas Técnicas: _____

Información de Visita

Fecha: 19 MEB 10 AÑO 2023
 Hora Ingreso: _____ Tiempo Espera: _____
 Hora Inicio: _____ Hora Salida: _____

Información de Recorrido

Tiempo Transporte: Horas: _____ Minutos: _____
 Transporte Ida: _____ Transporte Vuelta: _____ Urbano 1: _____
 Urbano 2: _____ Urbano 3: _____ Alojamiento: _____
 Desayuno: _____ Almuerzo: _____ Comida: _____
 Fletes: _____ Otros: _____ Especifique: _____

GASTOS

Resultados de la Visita:

Se realizó mantenimiento del equipo se hace arreglo de la parte de alimentación del papel equipo trabajando ok.

Referencia	Cant.	Descripción	Prioridad
			1 2 3
			1 2 3
			1 2 3
			1 2 3

Referencia	Cant.	Descripción	Prioridad
			1 2 3
			1 2 3
			1 2 3
			1 2 3

Equipo en Funcionamiento SI NO

Espacio para el Cliente

Jose Beltran Nombre [Firma] Firma

Teléfono: _____ E-mail: _____
 Calificación Servicio Técnico Buena Regular Mala

Gran
IMAGEN
Propiedad de
www.granimagen.com

ACTIVO

6970

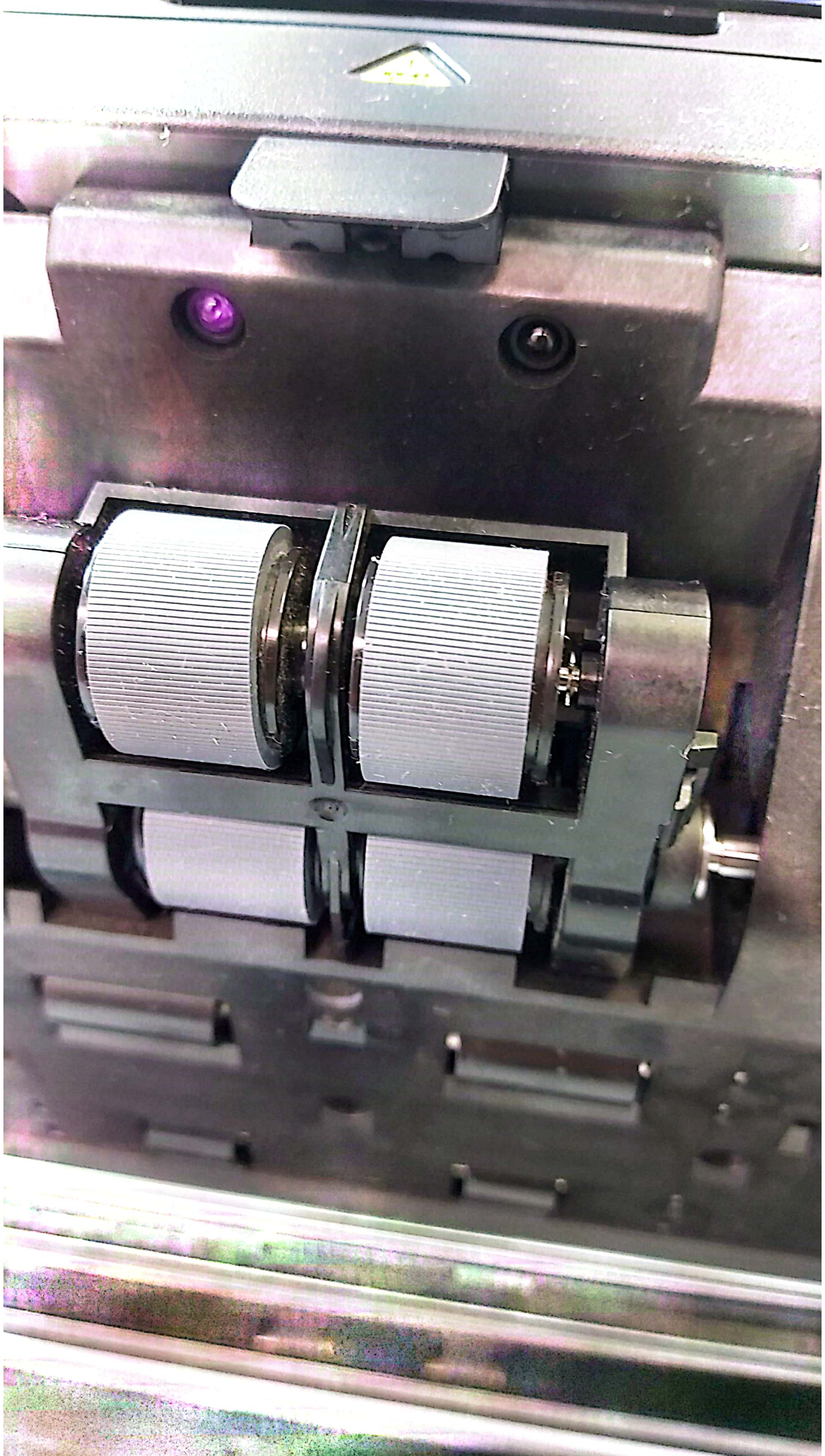

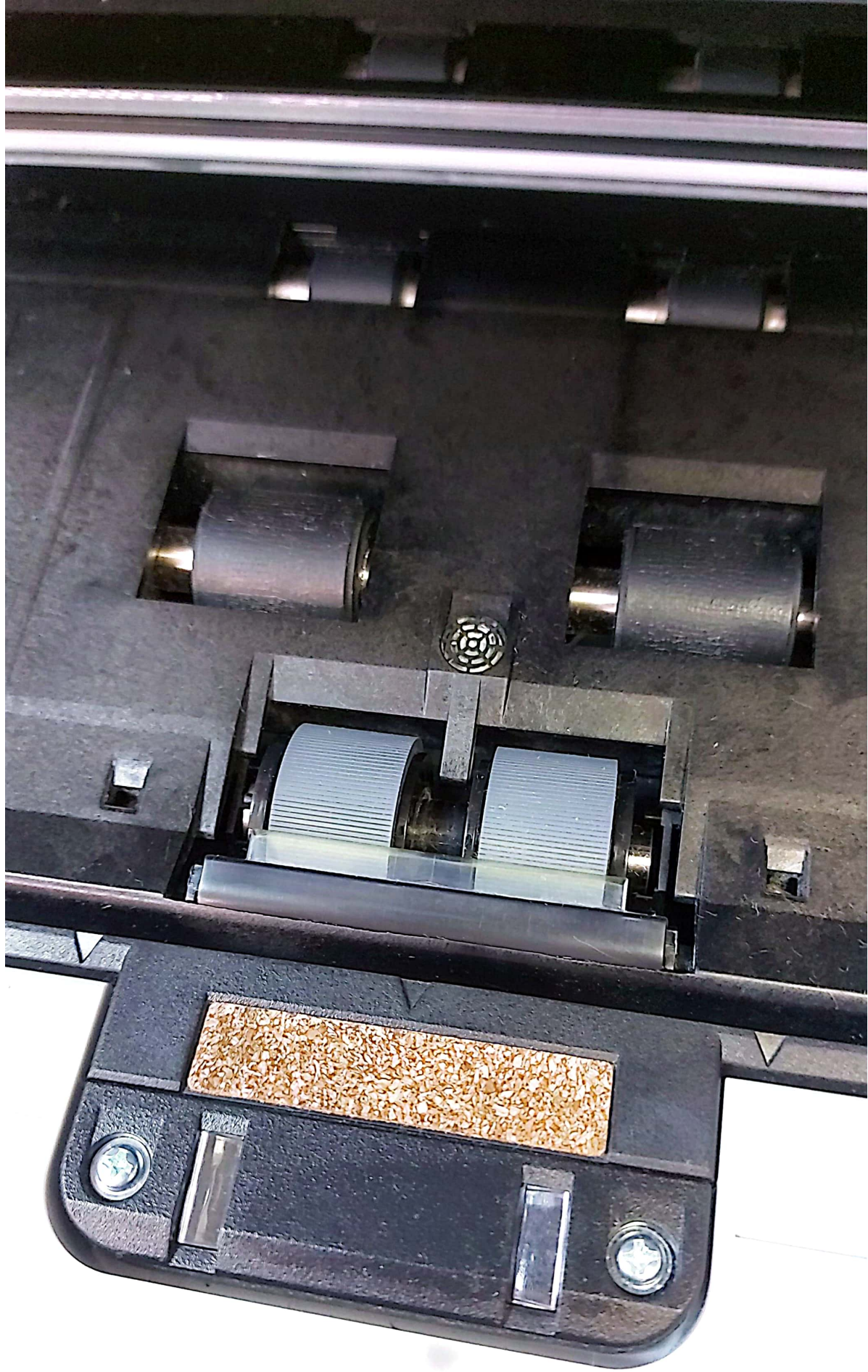



Information screen from a device. At the top, there is a back arrow icon and a USB icon. The title is "Información". The screen displays the following data:

Total de páginas:	29954
Primera digitaliz.:	7/11/2023 9:58
Encendido:	159.8 Horas
Transporte:	9.0 Horas

On the right side of the screen, there is a vertical scrollbar with up and down arrowheads.

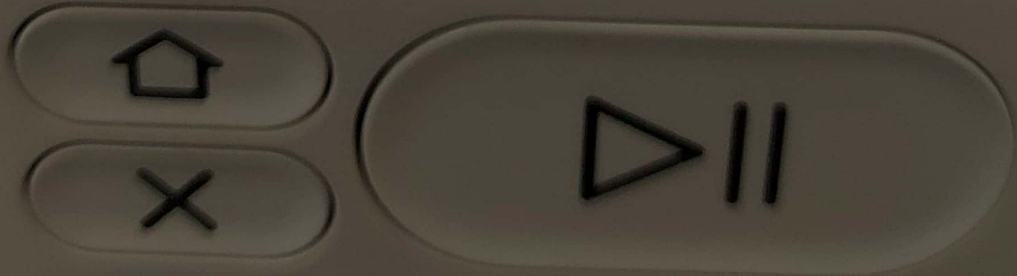

PERFECT PAGE



Calle 17 No.33-54
 PBX: 7505600
 Ext 103-104-105-106
 www.granimagen.com

versión simplificada versión 4/DL

N° SERVICIO

Información del Cliente

Entidad: Consejo
 Area/Dpto: Digitalización p.u
 Dirección: av 73 N. 9-86 Ciudad: Bogotá
 Nombre Contacto: Mauricio A. Jimenez
 Técnico Asignado: Mauricio A. Jimenez

Información del Equipo

Placa: 6970
 Marca: Kodak
 Modelo: S3100
 Serie: _____

Detalle de la Falla Reportada

Mantenimiento

Espacio para el Ingeniero de Servicio

Tipo de Servicio

Preventivo Correctivo Allstamiento Instalación Software

Contadores de Visita

Contador Total Inicial: _____
 Contador Final: 29954
 Contador Copiado: _____
 Contador Impresión: _____
 Contador Duplex: _____
 Contador Escaneado: _____
 Contador Digitalización: _____
 Contador Atascos: _____
 Pruebas Técnicas: _____

Información de Visita

Fecha: DIA 02 MES 11 AÑO 2023
 Hora Ingreso: _____ Tiempo Espera: _____
 Hora Inicio: 9:15 Hora Salida: 11:00

Información de Recorrido

Tiempo Transporte: Horas: _____ Minutos: _____

GASTOS

Transporte Ida: _____ Transporte Vuelta: _____ Urbano 1: _____
 Urbano 2: _____ Urbano 3: _____ Alojamientos: _____
 Desayuno: _____ Almuerzo: _____ Comida: _____
 Fletes: _____ Otros: _____ Especifique: _____

Resultados de la Visita:

Se realiza mantenimiento preventivo del equipo limpiere parte interna optica y rodillos equipo funcionando bien

Referencia	Cant.	Descripción	Prioridad
			①②③
			①②③
			①②③
			①②③

Referencia	Cant.	Descripción	Prioridad
			①②③
			①②③
			①②③
			①②③

Equipo en Funcionamiento SI NO

Espacio para el Cliente

Jony Lorenzou J LORENZOU
 Nombre Firma

Teléfono: _____ E-mail: _____
 Calificación Servicio Técnico Buena Regular Mala

Propiedad de
MAGEN
www.granimagen.com

ACTIVO

6971

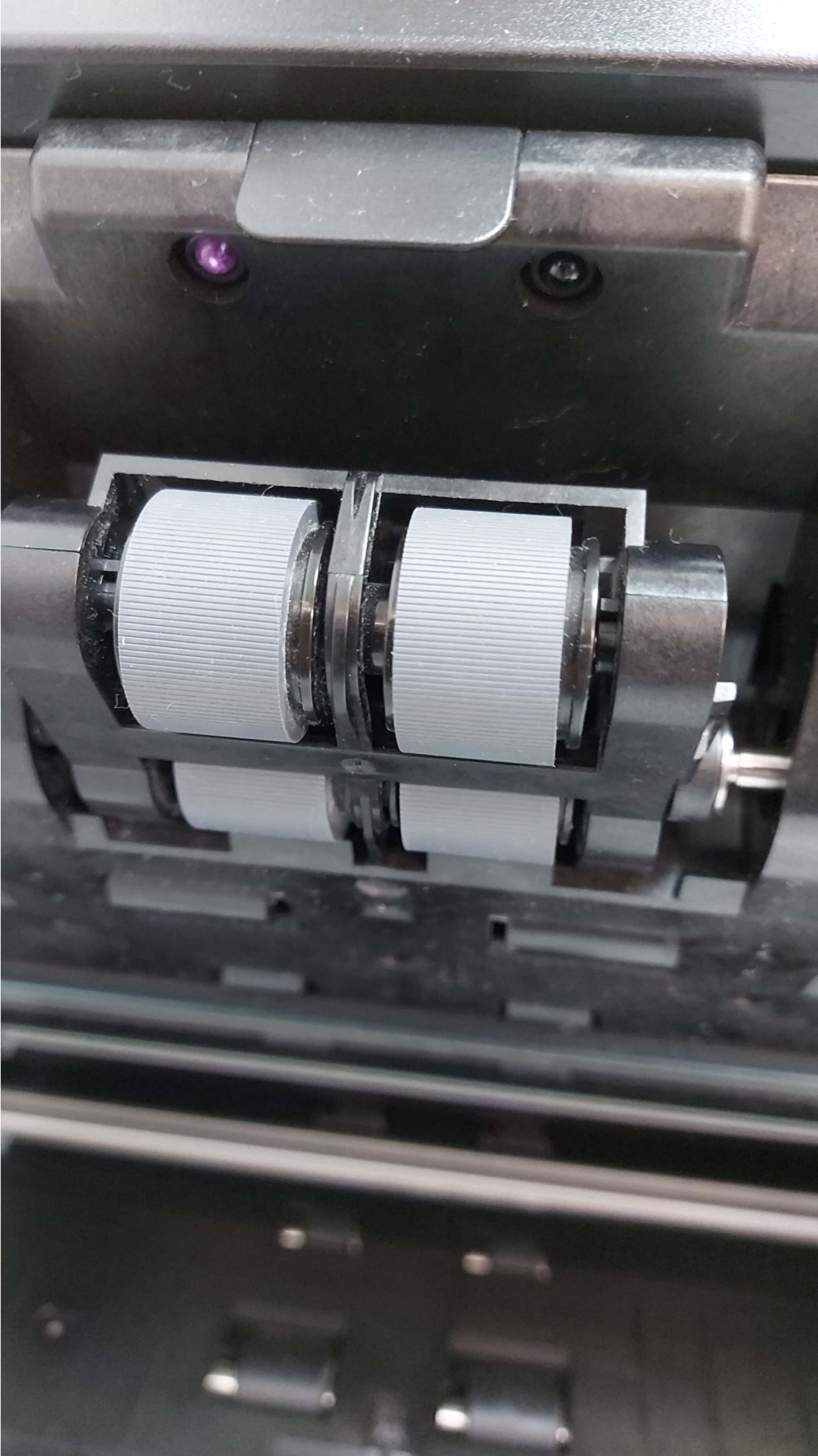

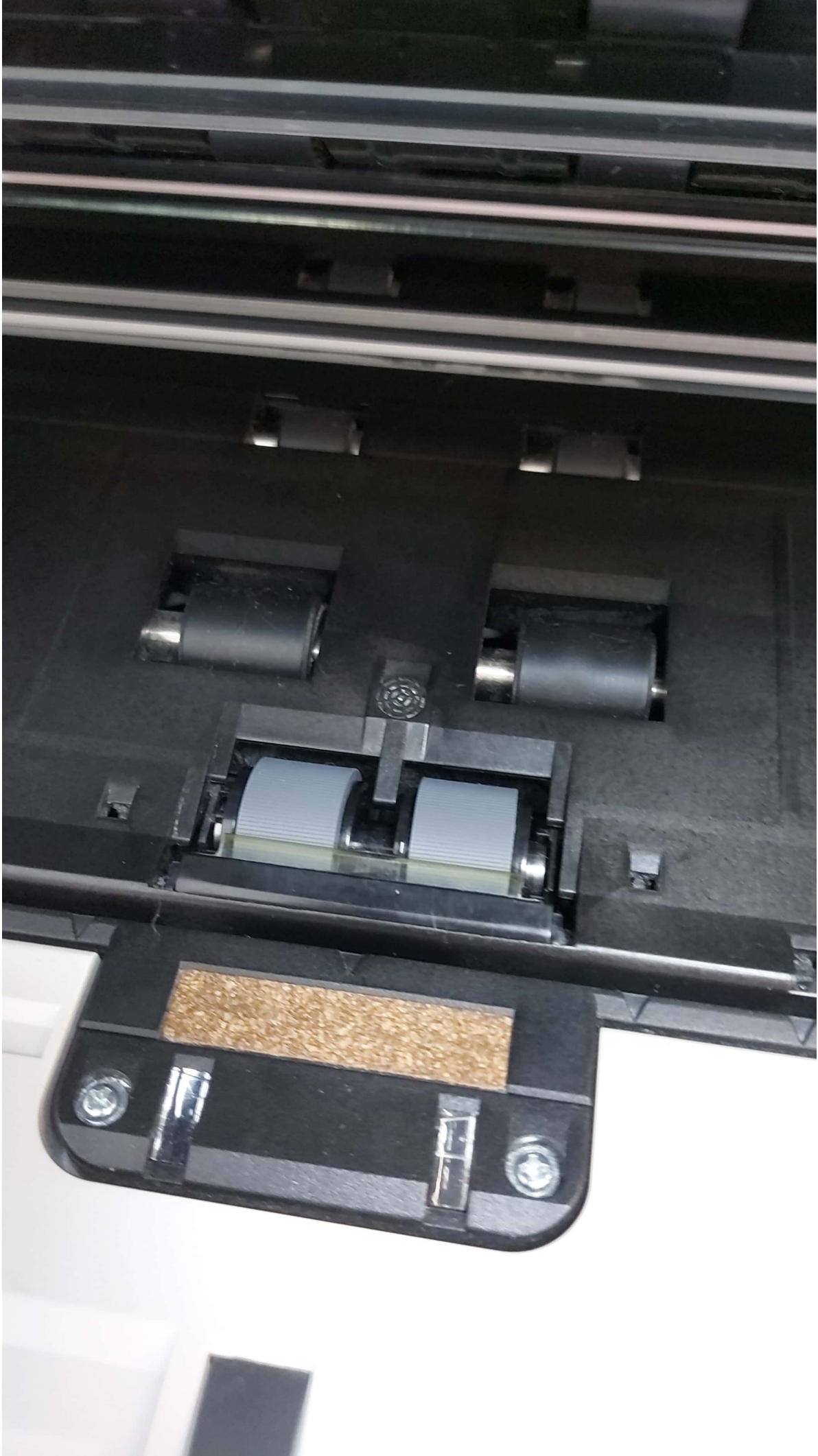



Información

Total de páginas:
61332

Primera digitaliz.:
7/11/2023 11:8

Encendido:
228.3 Horas

Transporte:
17.6 Horas



PERFECT
PAGE







Calle 17 No.33-54
 PBX: 7565600
 Ext 103-104-105-106
 www.granimagen.com

orden pagina versión 4.01

N° SERVICIO

Información del Cliente

Entidad Cargos
 Area/Dpto. _____
 Dirección 0073N9-06 Ciudad Bto
 Nombre Contacto _____
 Técnico Asignado Mauricio A Jimenez

Información del Equipo

Placa 6971
 Marca Kodak
 Modelo S3100
 Serie _____

Detalle de la Falla Reportada

Mantenimiento

Espacio para el Ingeniero de Servicio

Tipo de Servicio Preventivo Correctivo Allistamiento Instalación Software

Contadores de Visita

Contador Total Inicial: _____
 Contador Final: 61332
 Contador Copiado: _____
 Contador Impresión: _____
 Contador Duplex: _____
 Contador Escaneado: _____
 Contador Digitalización: _____
 Contador Atascos: _____
 Pruebas Técnicas: _____

Información de Visita

Fecha: 02 11 2023 Hora Ingreso: _____ Tiempo Espera: _____
 Hora Inicio: 9:15 Hora Salida: 11:00

Información de Recorrido

Horas: _____ Minutos: _____
 Transporte Ida: _____ Transporte Vuelta: _____ Urbano 1 _____
 Urbano 2: _____ Urbano 3: _____ Alojamiento: _____
 Desayuno: _____ Almuerzo: _____ Comida: _____
 Fletes: _____ Otros: _____ Especifique: _____

GASTOS

Resultados de la Visita:

Se realizó mantenimiento de equipos limpieza interna, óptica y rodillos equipo XK

Referencia	Cant.	Descripción	Prioridad	Referencia	Cant.	Descripción	Prioridad
			(1)(2)(3)				(1)(2)(3)
			(1)(2)(3)				(1)(2)(3)
			(1)(2)(3)				(1)(2)(3)
			(1)(2)(3)				(1)(2)(3)

Equipo en Funcionamiento SI NO

Espacio para el Cliente

J. Lorena Quiroz J. LORENA Q.
 Nombre Firma

Teléfono: _____ Calificación Servicio Técnico Buena Regular Mala
 E-mail: _____

Gran
IMAGEN
Propiedad de
www.granimagen.com

ACTIVO

6972

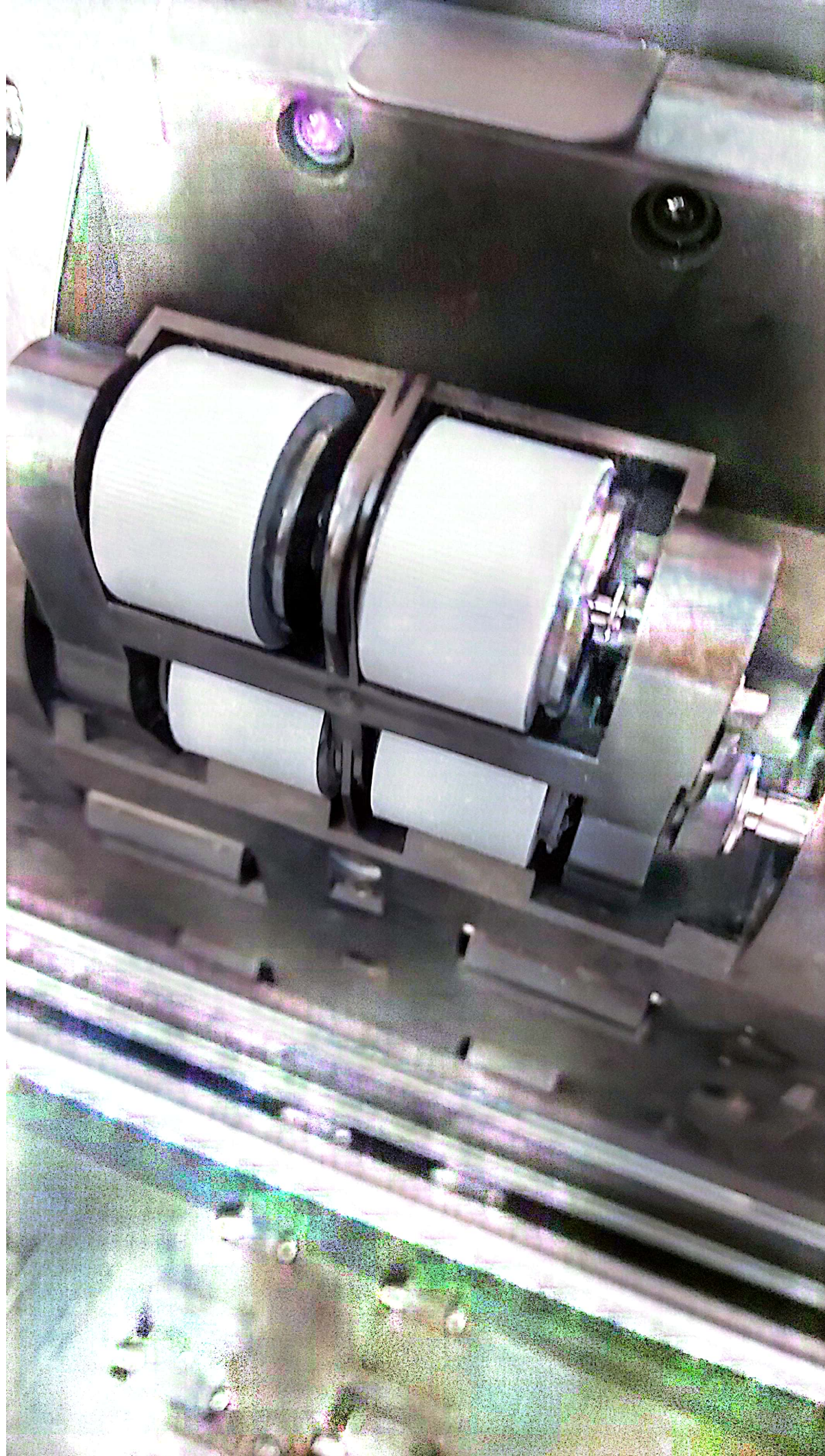

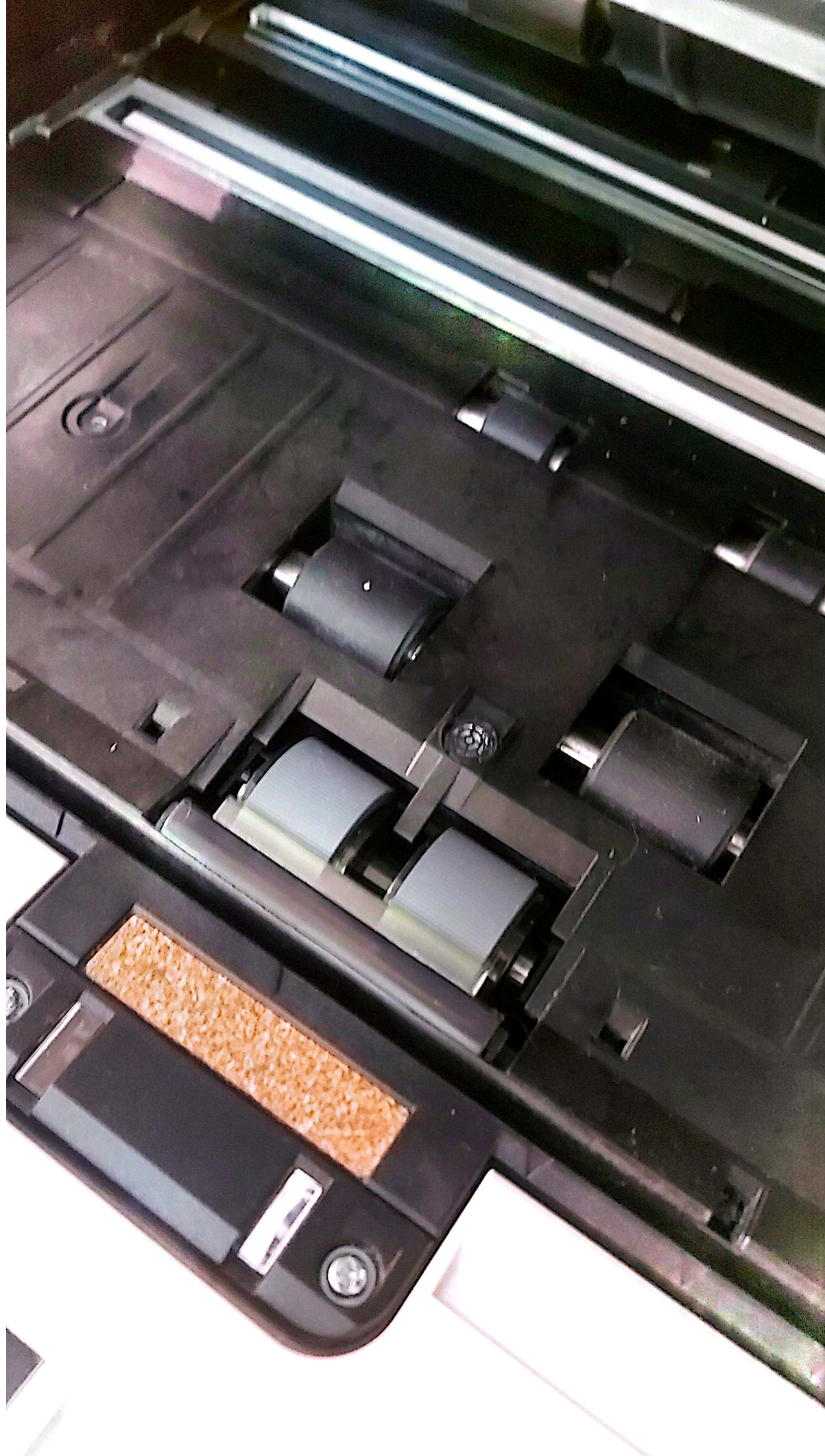

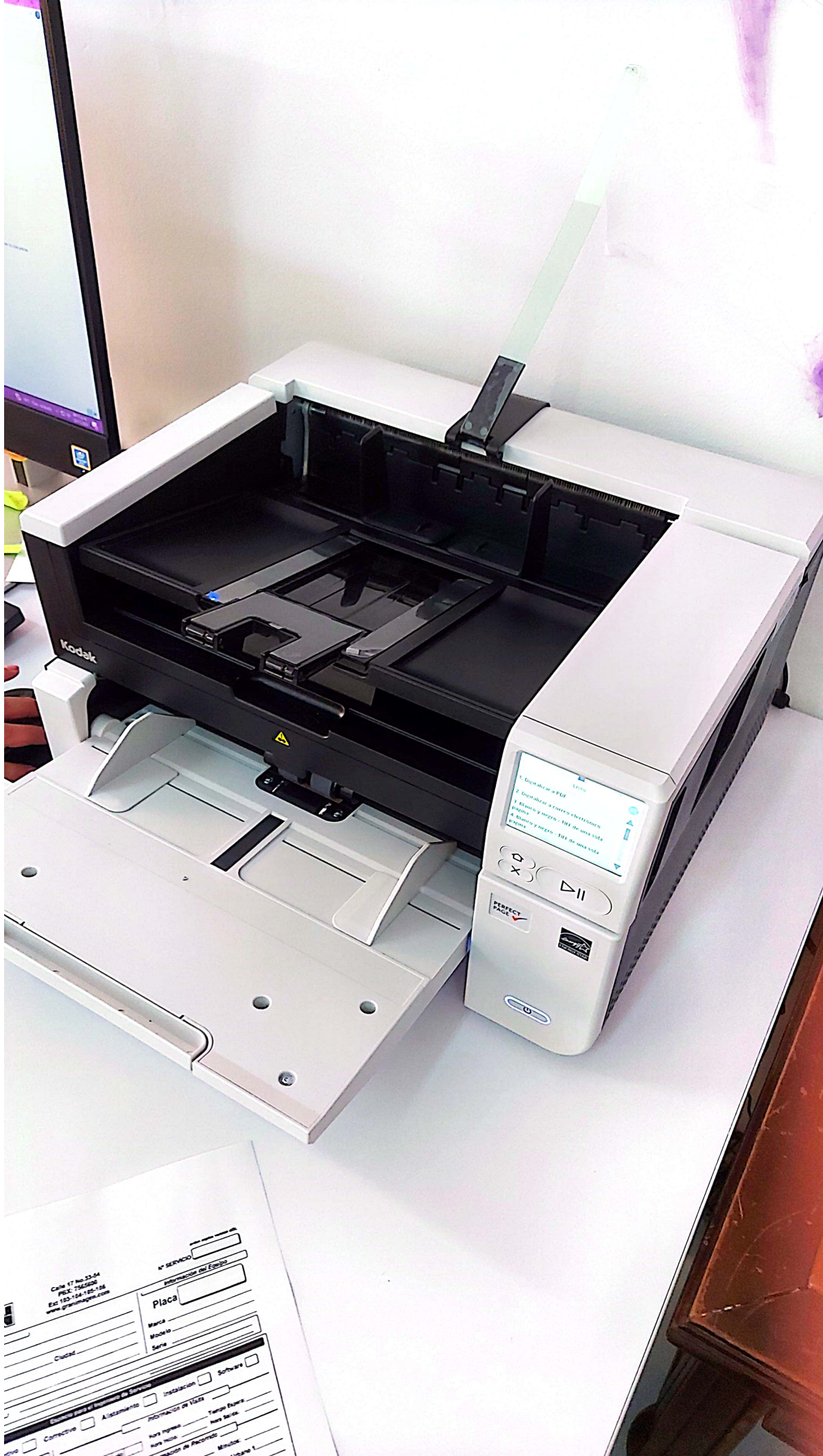

Calle 17 No 33-54
P.O. Box 140280
Est. 155-154-155-156
www.granma.gov.cu

Nº SERVICIO: _____
Información del Equipo

Placa: _____
Marca: _____
Modelo: _____
Serie: _____

Ciudad: _____

Seleccione el tipo de servicio de Servicio

Correctivo Ajustamiento Instalación Software

Información de Visita

Hora Inicial: _____ Hora Final: _____
Hora Inicio: _____ Hora Fin: _____
Duración de Recorrido: _____ Minutos

Urbanidad: _____

Information screen showing printer statistics:

- Total de páginas:** 34818
- Primera digitaliz.:** 7/11/2023 8:56
- Encendido:** 150.6 Horas
- Transporte:** 9.8 Horas

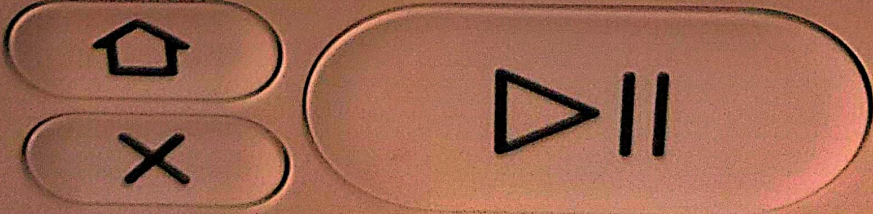



Calle 17 No.33-54
 PBX: 7566000
 Ext 103-104-105-106
 www.granimagen.com

orden amplia versión 4.01

N° SERVICIO

Información del Cliente		Información del Equipo	
Entidad	Consejo	Placa	6972
Area/Dpto.	Digitalización	Marca	Kodak
Dirección	01193 N.9 - B16 Ciudad Bayala	Modelo	S3100
Nombre Contacto		Serie	
Técnico Asignado	Mauricio Jiménez		

Detalle de la Falla Reportada

Espacio para el Ingeniero de Servicio							
Tipo de Servicio	Preventivo <input type="checkbox"/> Correctivo <input type="checkbox"/> Allstamiento <input type="checkbox"/> Instalación <input type="checkbox"/> Software <input type="checkbox"/>						
Contadores de Visita	Información de Visita						
Contador Total Inicial: <input type="text"/>	Fecha: <input type="text"/> Hora Ingreso: <input type="text"/> Tiempo Espera: <input type="text"/>						
Contador Final: 34818	ORA: 02 MES: 11 AÑO: 2023 Hora Inicio: 9:15 Hora Salida: 17:00						
Contador Copiado: <input type="text"/>	Información de Recorrido						
Contador Impresión: <input type="text"/>	Tiempo Transporte: Horas: <input type="text"/> Minutos: <input type="text"/>						
Contador Duplex: <input type="text"/>	GASTOS						
Contador Escaneado: <input type="text"/>		Transporte Ida: <input type="text"/> Transporte Vuelta: <input type="text"/> Urbano 1: <input type="text"/>					
Contador Digitalización: <input type="text"/>		Urbano 2: <input type="text"/> Urbano 3: <input type="text"/> Alojamiento: <input type="text"/>					
Contador Atascos: <input type="text"/>		Desayuno: <input type="text"/> Almuerzo: <input type="text"/> Comida: <input type="text"/>					
Pruebas Técnicas: <input type="text"/>	Fletes: <input type="text"/> Otros: <input type="text"/> Especificque: <input type="text"/>						
Resultados de la Visita:	Se realiza mantenimiento preventivo limpieza interna, limpieza de caruchos de alimentación equipo DK						
Referencia	Cant	Descripción	Prioridad	Referencia	Cant	Descripción	Prioridad
			(1)(2)(3)				(1)(2)(3)
			(1)(2)(3)				(1)(2)(3)
			(1)(2)(3)				(1)(2)(3)
			(1)(2)(3)				(1)(2)(3)
			(1)(2)(3)				(1)(2)(3)
Equipo en Funcionamiento SI <input type="checkbox"/> NO <input type="checkbox"/>							

Espacio para el Cliente	
Nombre	Firma
Depista VIVERAS	
Calificación Servicio Técnico	Buena <input type="checkbox"/> Regular <input type="checkbox"/> Mala <input type="checkbox"/>
Teléfono:	E-mail:

Propiedad de
GRANIMAGEN
www.granimagen.com

ACTIVO
6973

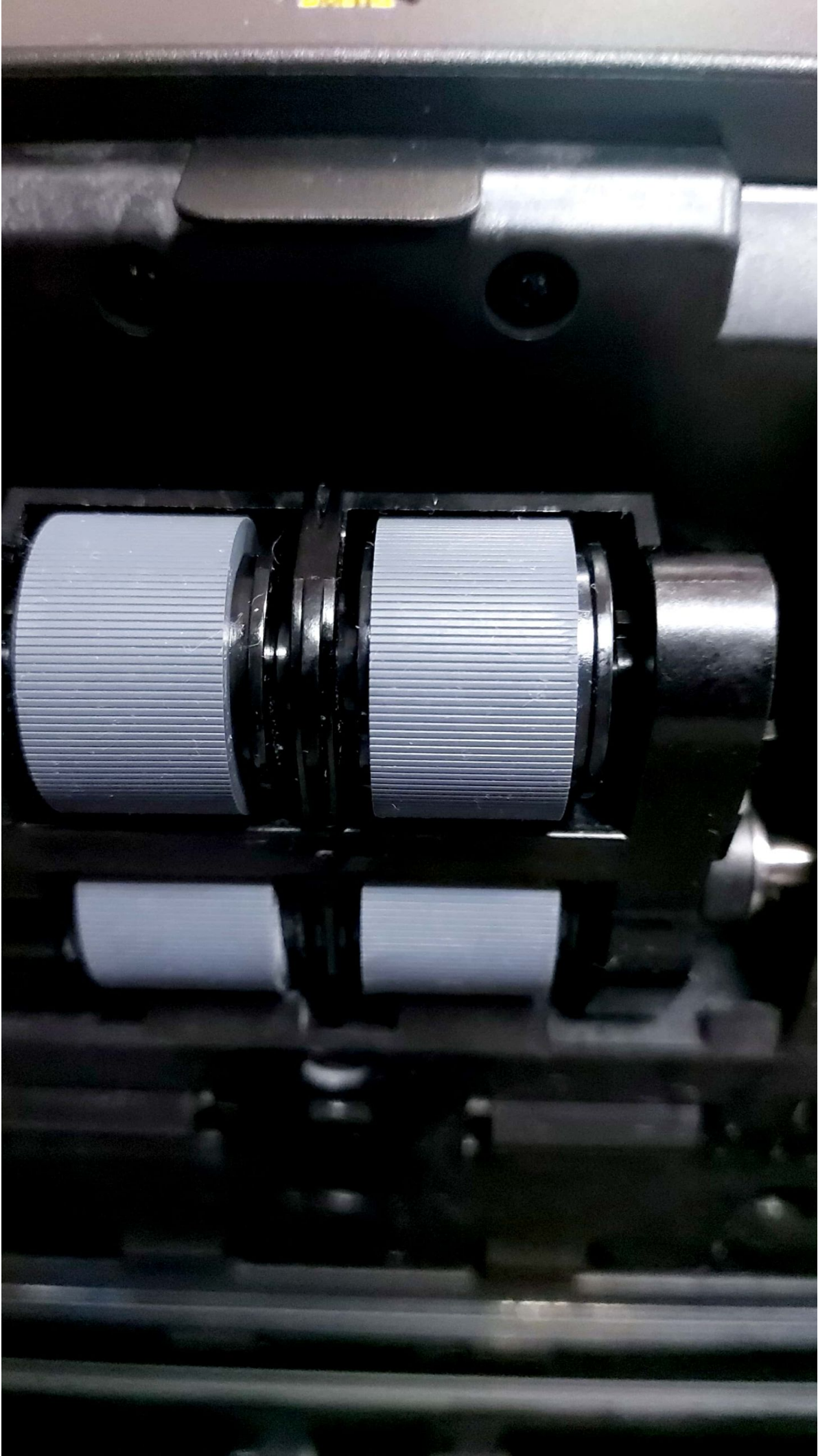



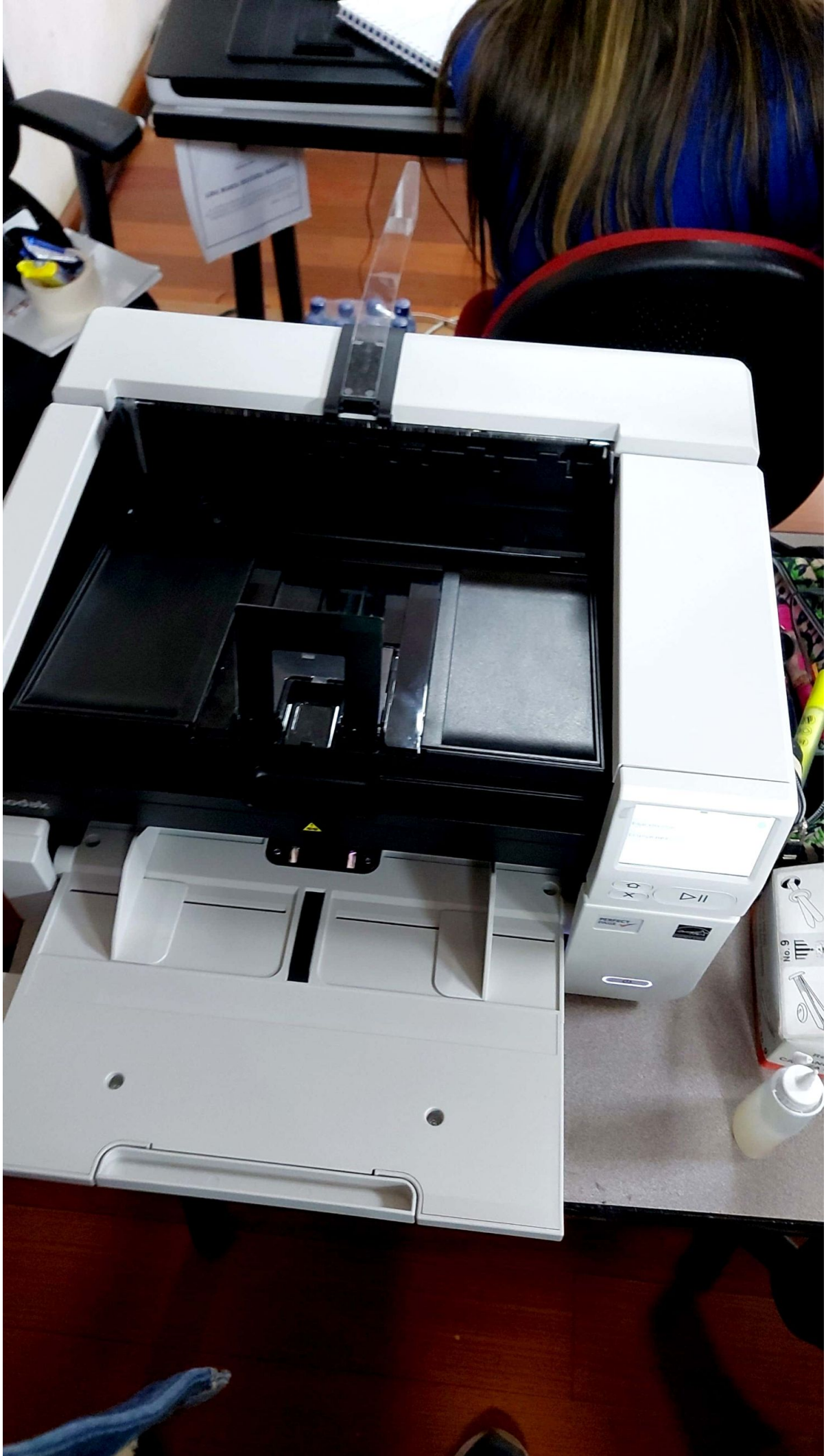



Información

Total de páginas:
15573

Primera digitaliz.:
7/13/2023 9:33

Encendido:
138.6 Horas

Transporte:
4.6 Horas



Calle 17 No.33-54
 PBX: 7565600
 Ext 103-104-106-108
 www.granimagen.com

orden sophia versión 40L

N° SERVICIO

Información del Cliente

Entidad Parcejo
 Area/Dpto. _____
 Dirección El 12N-7-40 Ciudad Bogotá
 Nombre Contacto _____
 Técnico Asignado Mauricio A Jimenez

Información del Equipo

Placa 6973
 Marca Kodak
 Modelo S3100
 Serie _____

Detalle de la Falla Reportada

Espacio para el Ingeniero de Servicio

Tipo de Servicio Preventivo Correctivo Alistamiento Instalación Software

Cantadores de Visita

Contador Total Inicial: _____
 Contador Final: 15573
 Contador Copiado: _____
 Contador Impresión: _____
 Contador Duplex: _____
 Contador Escaneado: _____
 Contador Digitalización: _____
 Contador Atascos: _____
 Pruebas Técnicas: _____

Información de Visita

Fecha: 31 10 2023 Hora Ingreso: _____ Tiempo Espera: _____
 Hora Inicio: _____ Hora Salida: _____

Información de Recorrido

TIEMPO TRANSPORTE: Horas: _____ Minutos: _____
GASTOS
 Transporte Ida: _____ Transporte Vuelta: _____ Urbano 1: _____
 Urbano 2: _____ Urbano 3: _____ Alojamiento: _____
 Desayuno: _____ Almuerzo: _____ Comida: _____
 Fletes: _____ Otros: _____ Especifique: _____

Resultados de la Visita:

Se realizó mantenimiento del equipo limpiere interna, lectores y audios equipo funcionando bien

Referencia	Cant	Descripción	Prioridad
			①②③
			①②③
			①②③
			①②③

Referencia	Cant	Descripción	Prioridad
			①②③
			①②③
			①②③
			①②③

Equipo en Funcionamiento SI NO

Espacio para el Cliente

[Firma]
 Nombre

Firma

Teléfono: _____

E-mail: _____

Calificación Servicio Técnico

Buena Regular Mala



Gran
IMAGEN
Propiedad de
www.granimagen.com

ACTIVO

6974

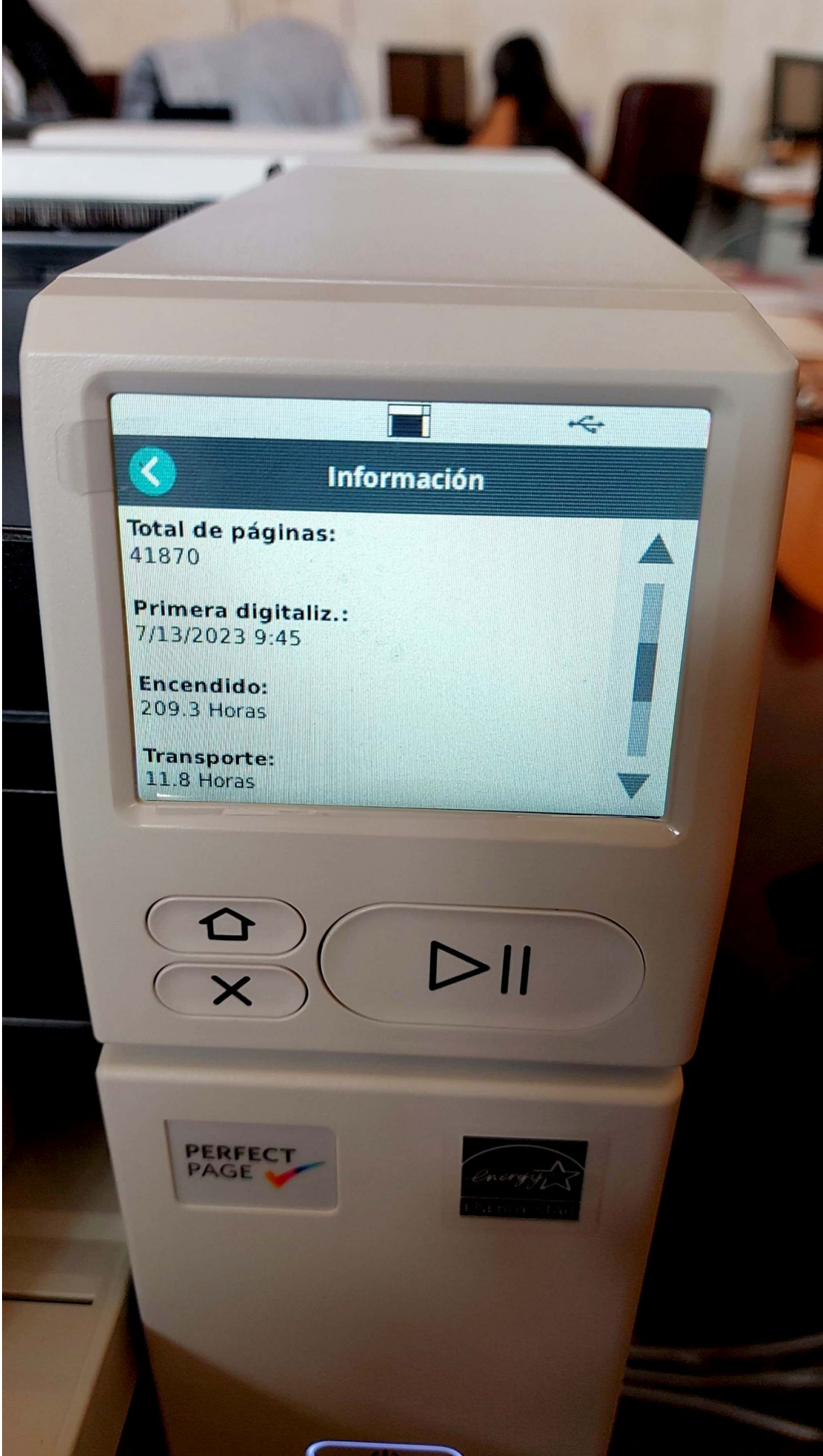

Información

Total de páginas:
41870

Primera digitaliz.:
7/13/2023 9:45

Encendido:
209.3 Horas

Transporte:
11.8 Horas

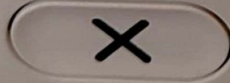

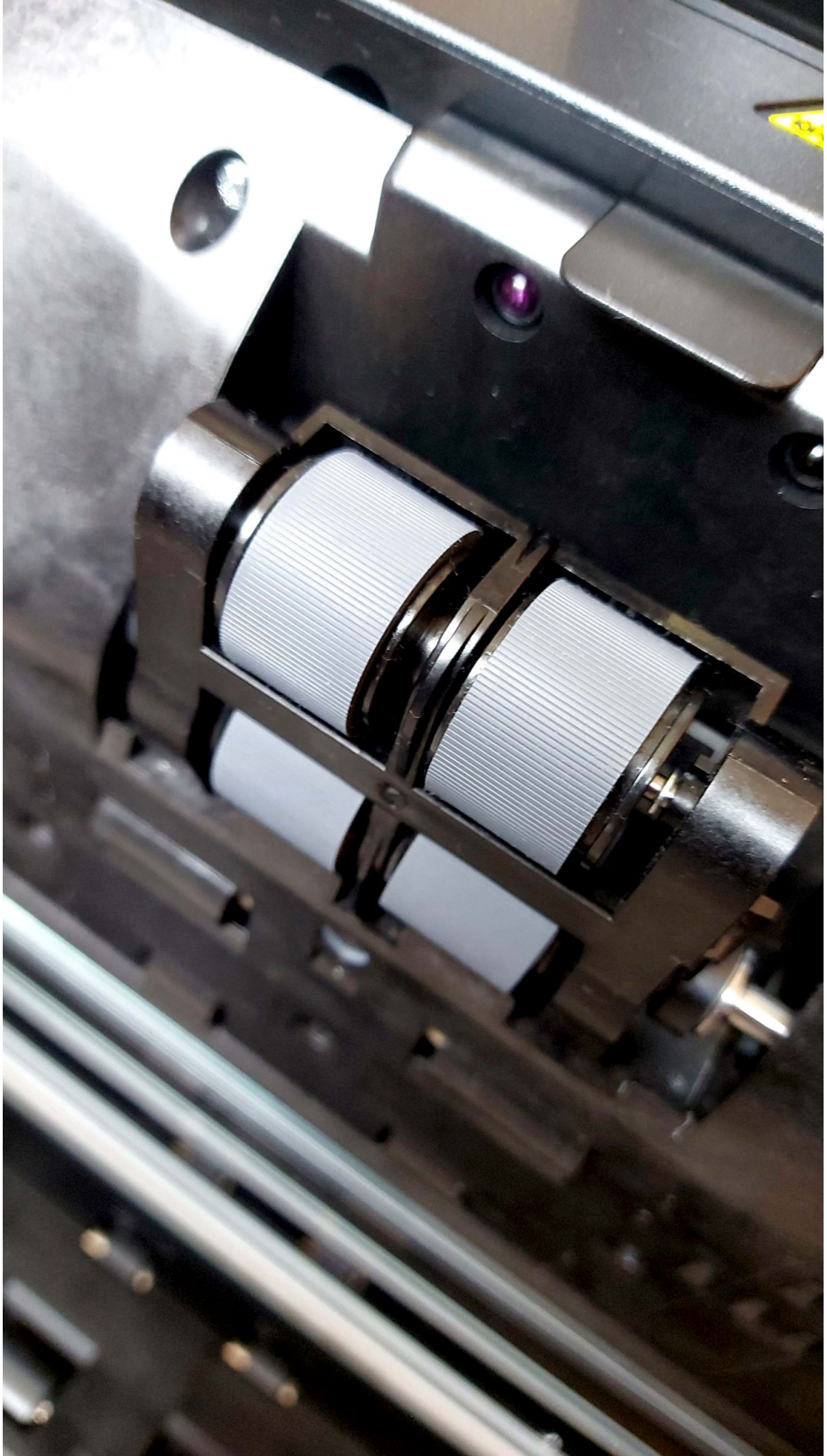

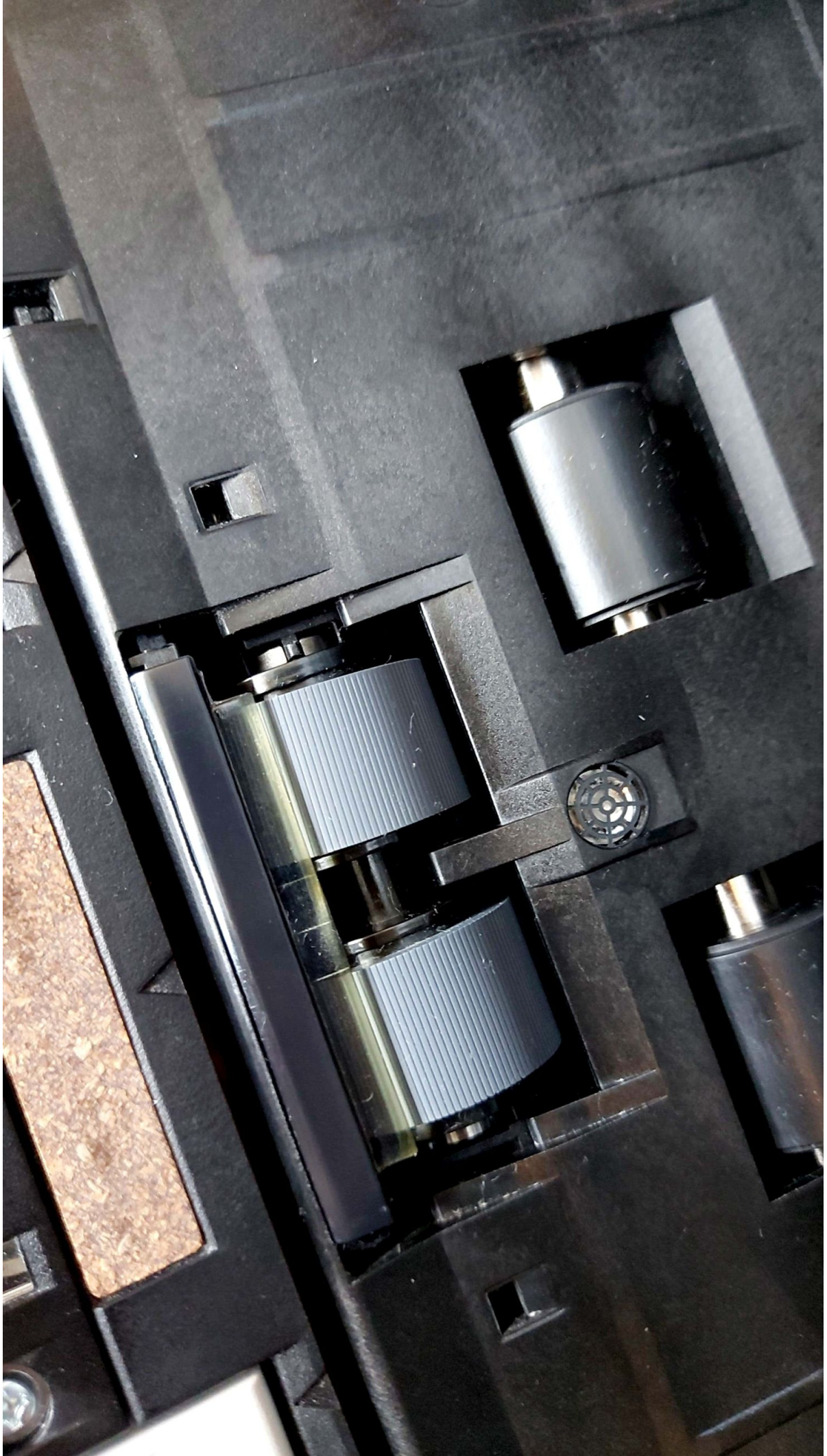







Calle 17 No.33-54
 PBX: 7565600
 Ext 103-104-105-106
 www.granimagen.com

orden sophia versión 4/DL

N° SERVICIO

Información del Cliente

Entidad Consejo
 Area/Dpto. _____
 Dirección CU12N7-GR Ciudad Bogotá
 Nombre Contacto _____
 Técnico Asignado Harrison J. J. J. J.

Información del Equipo

Placa 6974
 Marca Leadox
 Modelo 53100
 Serie _____

Detalle de la Falla Reportada

Espacio para el Ingeniero de Servicio

Tipo de Servicio Preventivo Correctivo Alistamiento Instalación Software

Contadores de Visita

Contador Total Inicial: _____
 Contador Final: 41870
 Contador Copiado: _____
 Contador Impresión: _____
 Contador Duplex: _____
 Contador Escaneado: _____
 Contador Digitalización: _____
 Contador Atascos: _____
 Pruebas Técnicas: _____

Información de Visita

Fecha:
 Hora Ingreso: _____ Tiempo Espera: _____
 Hora Inicio: 12:00 Hora Salida: 3:38

Información de Recorrido

Tiempo Transporte: Horas: _____ Minutos: _____

**G
A
S
T
O
S**

Transporte Ida: _____ Transporte Vuelta: _____ Urbano 1: _____

Urbano 2: _____ Urbano 3: _____ Alojamiento: _____

Desayuno: _____ Almuerzo: _____ Comida: _____

Fletes: _____ Otros: _____ Especifique: _____

Resultados de la Visita:

Se realizó mantenimiento del equipo impresora externa y externa equipo de

Referencia	Cant.	Descripción	Prioridad
			①②③
			①②③
			①②③
			①②③

Referencia	Cant.	Descripción	Prioridad
			①②③
			①②③
			①②③
			①②③

Equipo en Funcionamiento SI NO

Espacio para el Cliente

Calificación Servicio Técnico

Teléfono: _____ Buena Regular Mala

E-mail: _____

Yviana Pineda
Nombre

Firma

Gran
IMAGEN
www.granimagen.com

Propiedad de

ACTIVO

6975

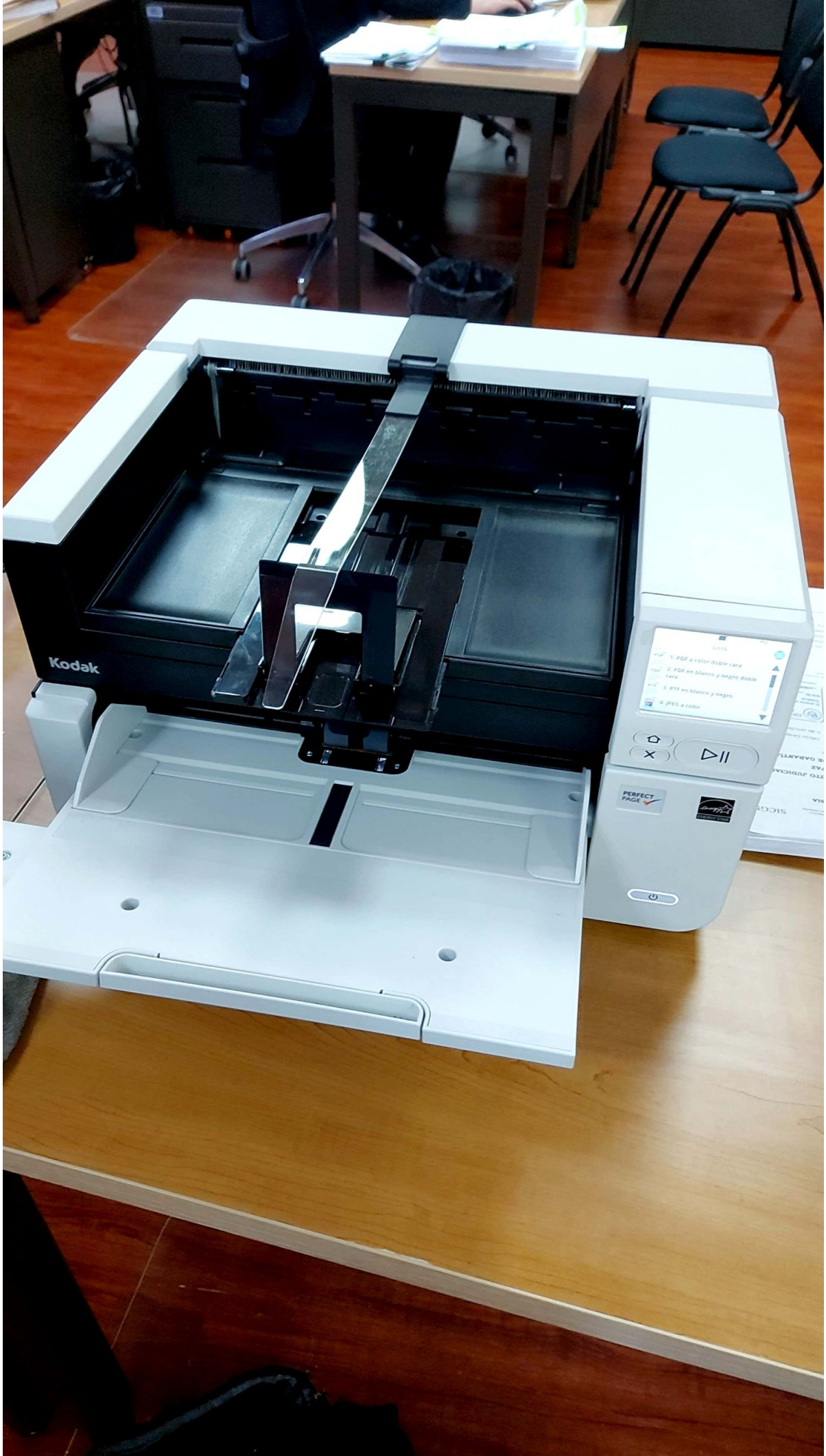

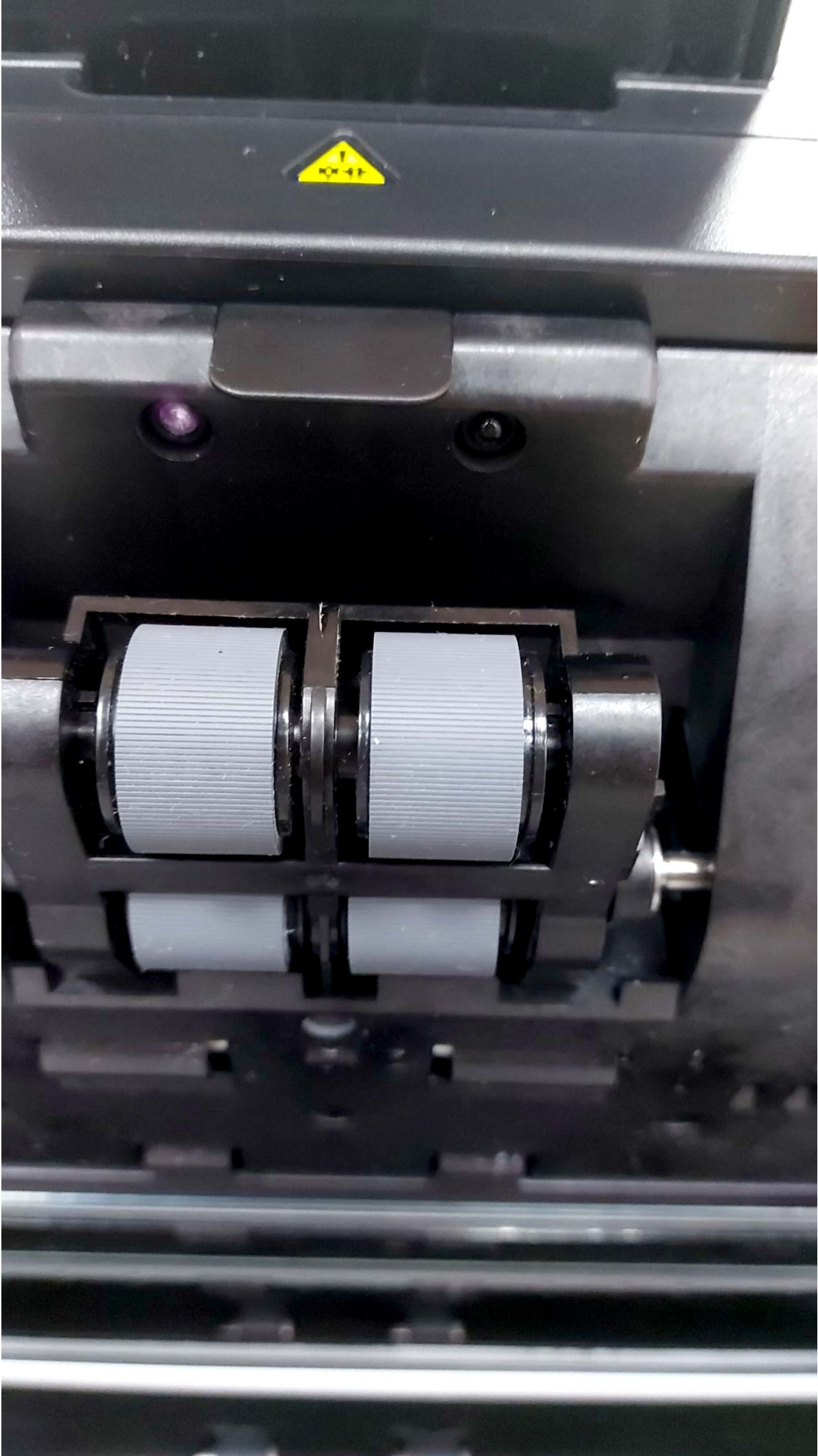

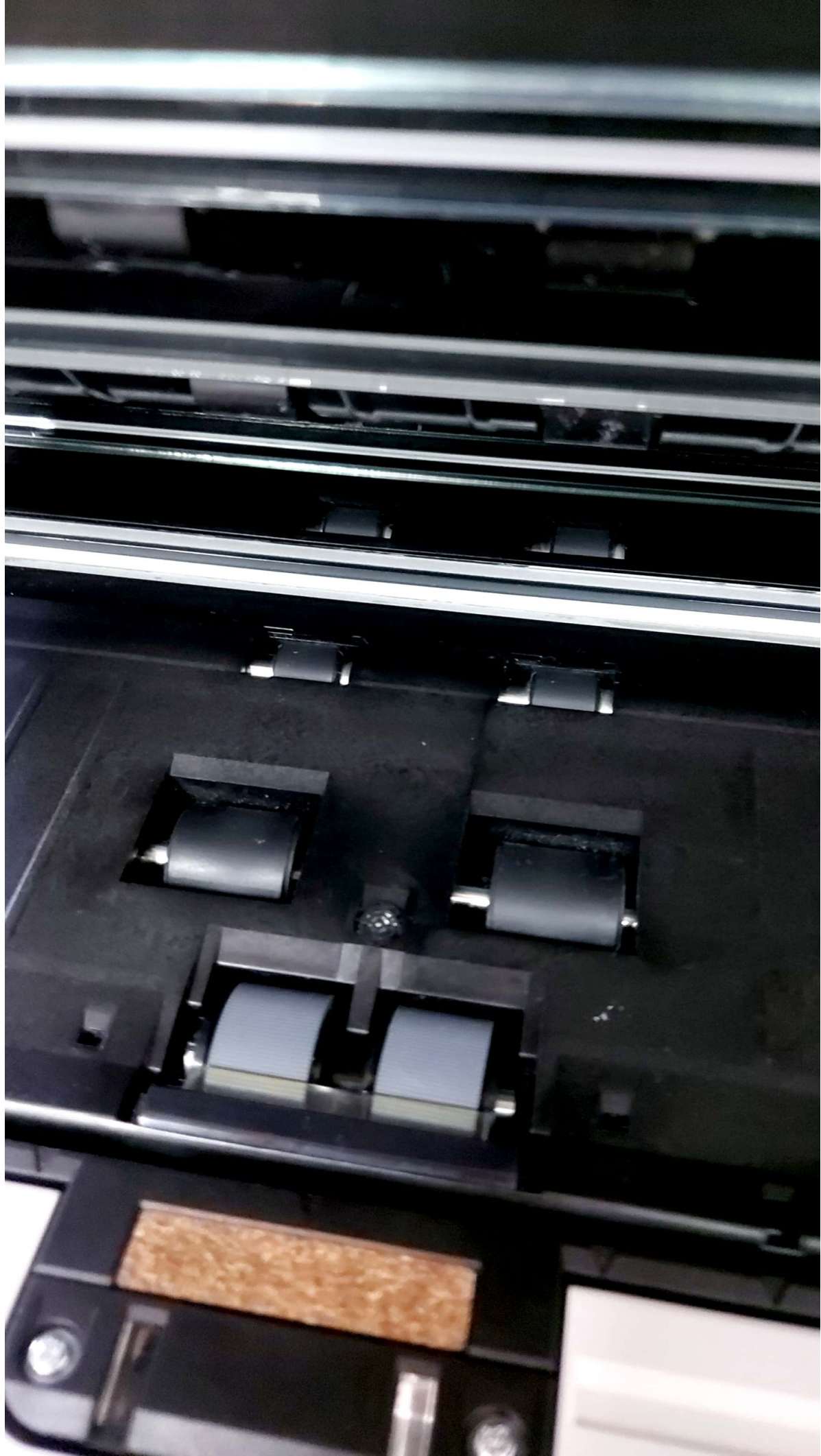



Información

Total de páginas:

8075

Primera digitaliz.:

7/21/2023 14:49

Encendido:

45.7 Horas

Transporte:

2.5 Horas





Calle 17 No.33-54
 PBX: 7565600
 Ext 103-104-105-106
 www.granimagen.com

orden según versión 404

N° SERVICIO

Información del Cliente

Entidad Concejo
 Area/Dpto. _____
 Dirección Ell 12N74R Ciudad Bto
 Nombre Contacto _____
 Técnico Asignado Mauricio Jimenez

Información del Equipo

Placa 6975
 Marca Kodak
 Modelo S3100
 Serie _____

Detalle de la Falla Reportada

Mantenimiento

Espacio para el Ingeniero de Servicio

Tipo de Servicio Preventivo Correctivo Allstamiento Instalación Software

Contadores de Visita
 Contador Total Inicial: _____
 Contador Final: 8075
 Contador Copiado: _____
 Contador Impresión: _____
 Contador Duplex: _____
 Contador Escaneado: _____
 Contador Digitalización: _____
 Contador Atascos: _____
 Pruebas Técnicas: _____

Información de Visita
 Fecha: 03 10 AÑO 2023
 Hora Ingreso: _____ Tiempo Espera: _____
 Hora Inicio: _____ Hora Salida: _____

Información de Recorrido
 Tiempo Transporte: Horas: _____ Minutos: _____
 Transporte Ida: _____ Transporte Vuelta: _____ Urbano 1 _____
 Urbano 2: _____ Urbano 3: _____ Alojamiento: _____
 Desayuno: _____ Almuerzo: _____ Comida: _____
 Fletes: _____ Otros: _____ Especifique: _____

GASTOS

Resultados de la Visita: Mantenimiento preventivo del equipo limpieza parte interna y limpieza Rodillos. Limpieza parte externa. equipo trabajando

Referencia	Cant	Descripción	Prioridad
			123
			123
			123
			123

Referencia	Cant	Descripción	Prioridad
			123
			123
			123
			123

Equipo en Funcionamiento SI NO

Espacio para el Cliente

Ezequiel Albano [Firma]
 Nombre Firma

Teléfono: _____ E-mail: _____
 Calificación Servicio Técnico Buena Regular Mala

Gran
IMAGEN
www.granimagen.com

Propiedad de

ACTIVO

6977

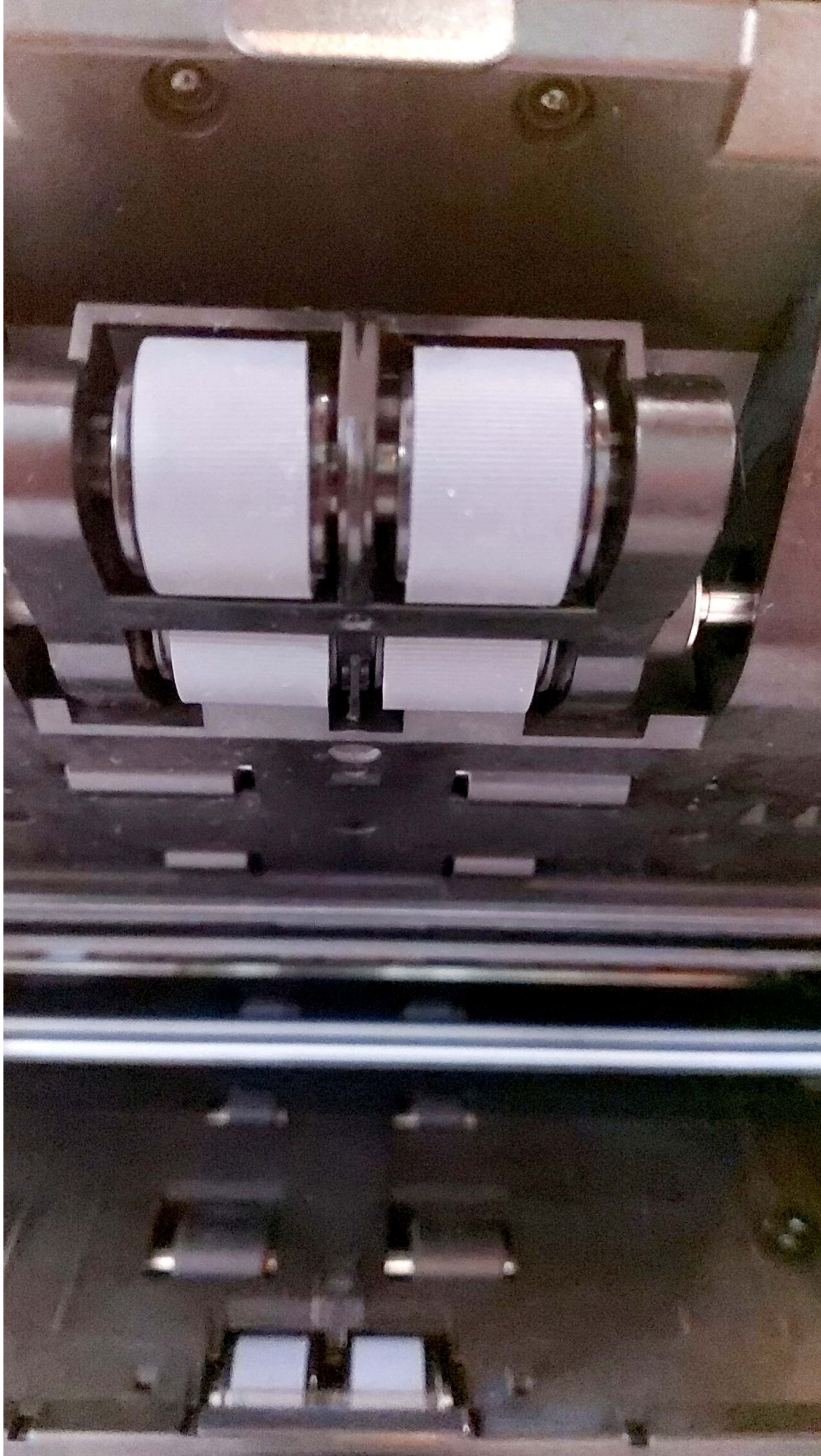

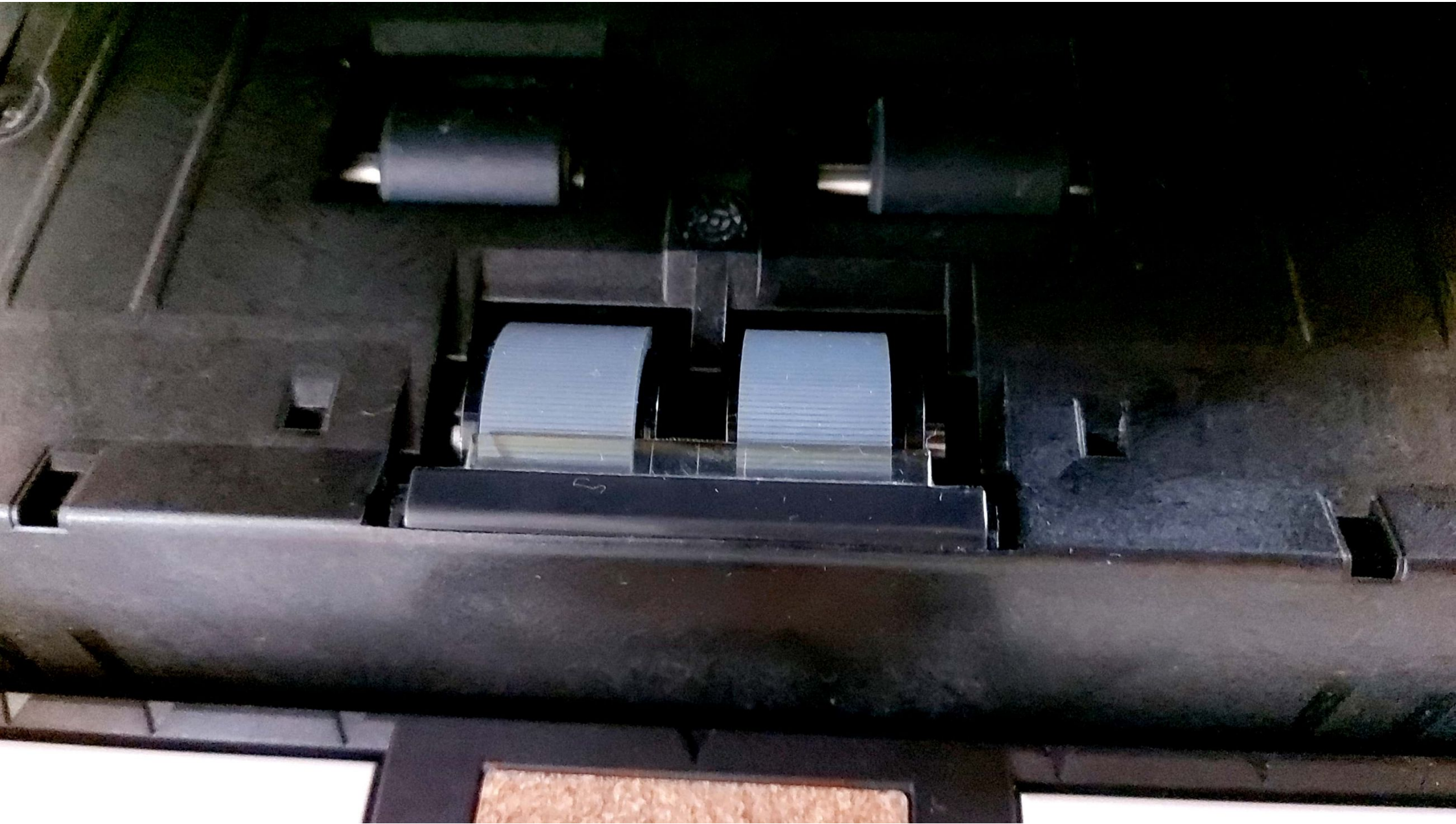



1



Información

Total de páginas:
54388

Primera digitaliz.:
8/16/2023 11:21

Encendido:
310.0 Horas

Transporte:
15.7 Horas



PERFECT



Calle 17 No. 33-84
 PBX: 7868400
 Ext 103-104-105-106
 www.granimagen.com

orden según versión 6/04

Nº SERVICIO:

Información del Cliente

Entidad: Concejo
 Área/Dpto: El Centro de Ciudad Bayamo
 Dirección: El Centro de Ciudad Bayamo
 Nombre Contacto: Maricela A. Sánchez
 Técnico Asignado: Maricela A. Sánchez

Información del Equipo

Placa: 6177
 Marca: Canon
 Modelo: 5300
 Serie:

Detalle de la Falta Reportada

Funcionamiento

Tipos de Servicio Preventivo Correctivo Alletamiento Instalación Software

Contadores de Visita

Contador Total Inicial:
 Contador Final: 54388
 Contador Copiado:
 Contador Impresión:
 Contador Duplex:
 Contador Escaneado:
 Contador Digitalización:
 Contador Atascos:
 Pruebas Técnicas:

Información de Visita

Fecha: 04/11/2023 Hora Ingreso: Tiempo Espera:
 Hora Salida:

Información de Recorrido

Tiempo Transporte: Horas: Minutos:
 Transporte Ida: Transporte Vuelta: Urbano 1:
 Urbano 2: Urbano 3: Alojamiento:
 Desayuno: Almuerzo: Comida:
 Piletas: Otros: Especifique:

Resultados de la Visita: Se realizó mantenimiento del equipo impresora interna lectores y cauchos. Equipo trabajando

<input type="checkbox"/>	<input type="checkbox"/>	<input type="checkbox"/>	<input type="checkbox"/>	<input type="checkbox"/>	<input type="checkbox"/>
<input type="checkbox"/>	<input type="checkbox"/>	<input type="checkbox"/>	<input type="checkbox"/>	<input type="checkbox"/>	<input type="checkbox"/>
<input type="checkbox"/>	<input type="checkbox"/>	<input type="checkbox"/>	<input type="checkbox"/>	<input type="checkbox"/>	<input type="checkbox"/>
<input type="checkbox"/>	<input type="checkbox"/>	<input type="checkbox"/>	<input type="checkbox"/>	<input type="checkbox"/>	<input type="checkbox"/>

Equipo en Funcionamiento SI NO

Calificación Servicio Técnico

Nombre: Edward Sebastian M. Ruiz Teléfono: Buena Regular Mala
 Firma: [Signature] E-mail:

Gran
IMAGEN
www.granimagen.com

Propiedad de

ACTIVO

6978

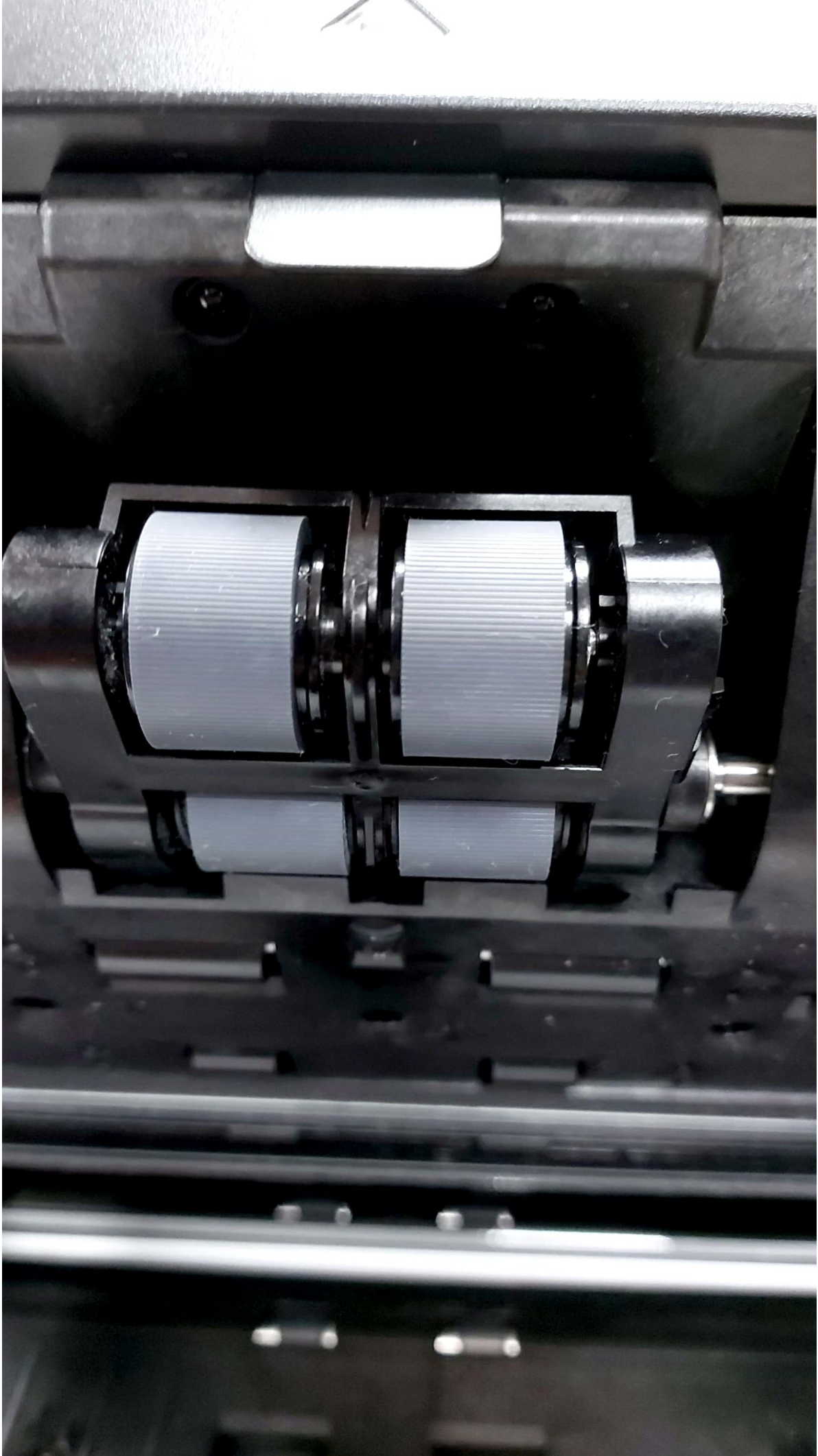

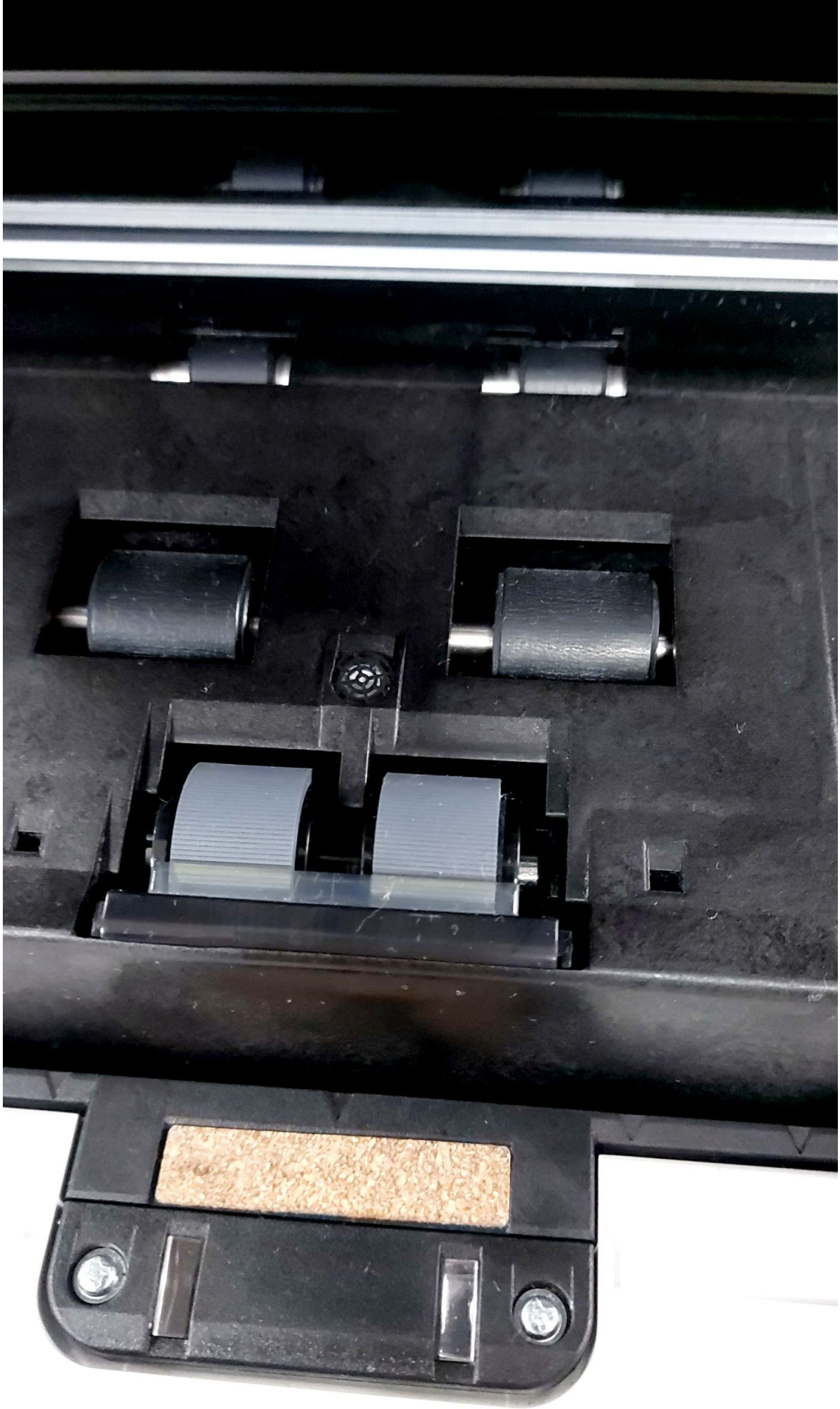

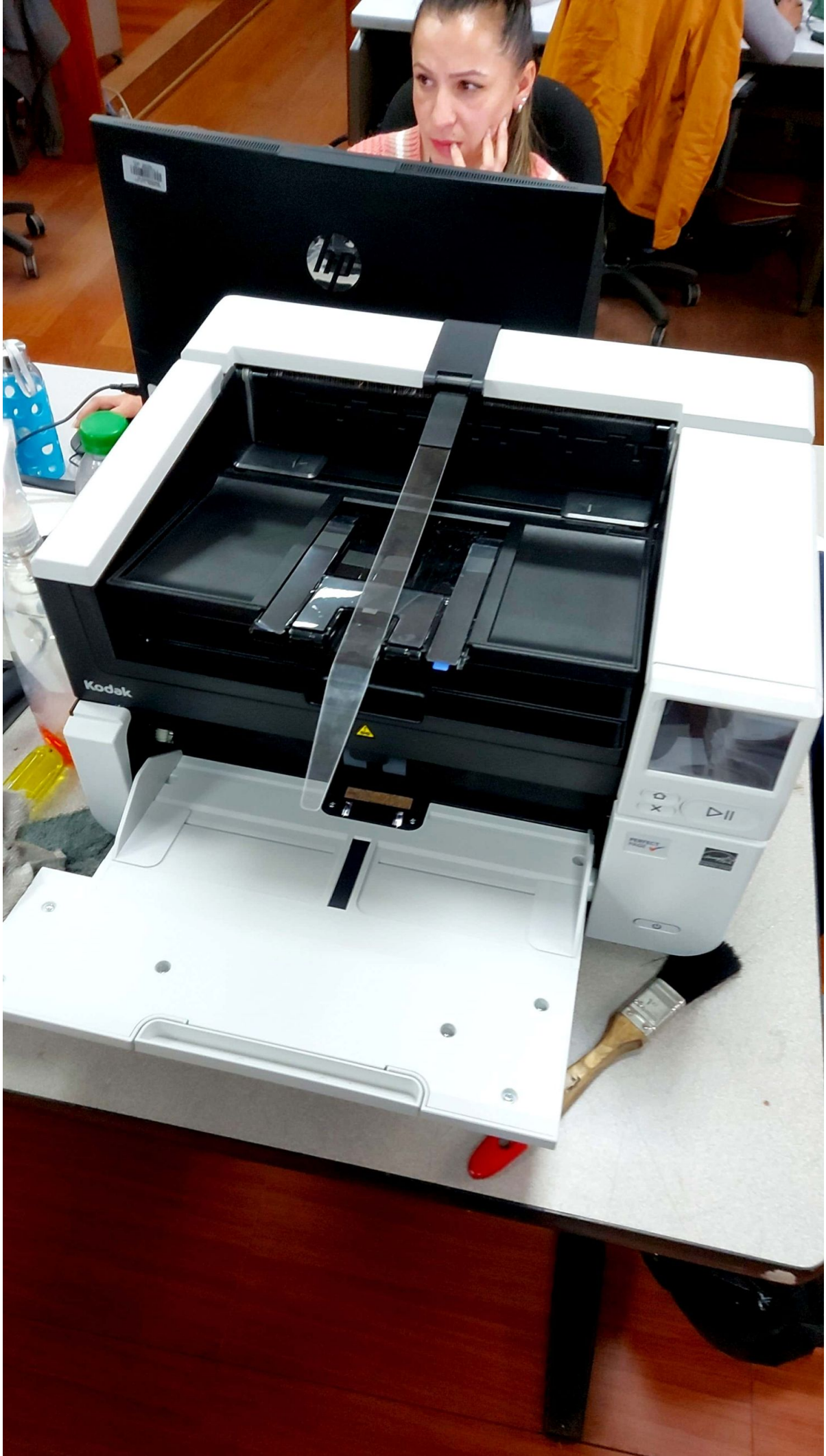



Información

Total de páginas:
26613

Primera digitaliz.:
7/21/2023 14:24

Encendido:
36.6 Horas

Transporte:
6.6 Horas



PERFECT
PAGE





Calle 17 No. 33-84
 PBX: 7568600
 Ext 103-104-106-108
 www.granimagen.com

orden copia versión 4.01

N° SERVICIO

Información del Cliente

Entidad: Consejo
 Área/Dpto: _____
 Dirección: CR 120 - 45 Ciudad: Bogotá
 Nombre Contacto: _____
 Técnico Asignado: Yanisco G. Jimenez

Información del Equipo

Placa: 6778
 Marca: Kodak
 Modelo: S3100
 Serie: _____

Detalle de la Falla Reportada

mantenimiento

Formas para el tipo de servicio

Tipo de Servicio: Preventivo Correctivo Alistamiento Instalación Software

Contadores de Visita

Contador Total Inicial: _____
 Contador Final: 26613
 Contador Copiado: _____
 Contador Impresión: _____
 Contador Duplex: _____
 Contador Escaneado: _____
 Contador Digitalización: _____
 Contador Atascos: _____
 Pruebas Técnicas: _____

Información de Visita

Fecha: 21 / 10 / 2013 Hora Ingreso: _____ Tiempo Espera: _____
 Hora Inicio: _____ Hora Salida: _____

Información de Recorrido

Tiempo Transporte: Horas: _____ Minutos: _____
 Transporte Ida: _____ Transporte Vuelta: _____ Urbano 1: _____
 Urbano 2: _____ Urbano 3: _____ Alojamiento: _____
 Desayuno: _____ Almuerzo: _____ Comida: _____
 Fletes: _____ Otros: _____ Especifique: _____

Resultados de la Visita:

Se realizó mantenimiento preventivo limpieza de rodillo parte interna lectura equipo trabajado.

Referencia	Dist.	Descripción	Estado
			(1)(2)(3)
			(1)(2)(3)
			(1)(2)(3)
			(1)(2)(3)

Referencia	Dist.	Descripción	Estado
			(1)(2)(3)
			(1)(2)(3)
			(1)(2)(3)
			(1)(2)(3)

Equipo en Funcionamiento SI NO

Esquema de la Visita

[Handwritten signature]

Firma

Teléfono: _____ Calificación Servicio Técnico: Buena Regular Mala
 E-mail: _____

Gran
IMAGEN
www.granimagen.com

Propiedad de

ACTIVO

6979



Información

Total de páginas:
3211

Primera digitaliz.:
10/11/2023 13:8

Encendido:
15.5 Horas

Transporte:
1.1 Horas



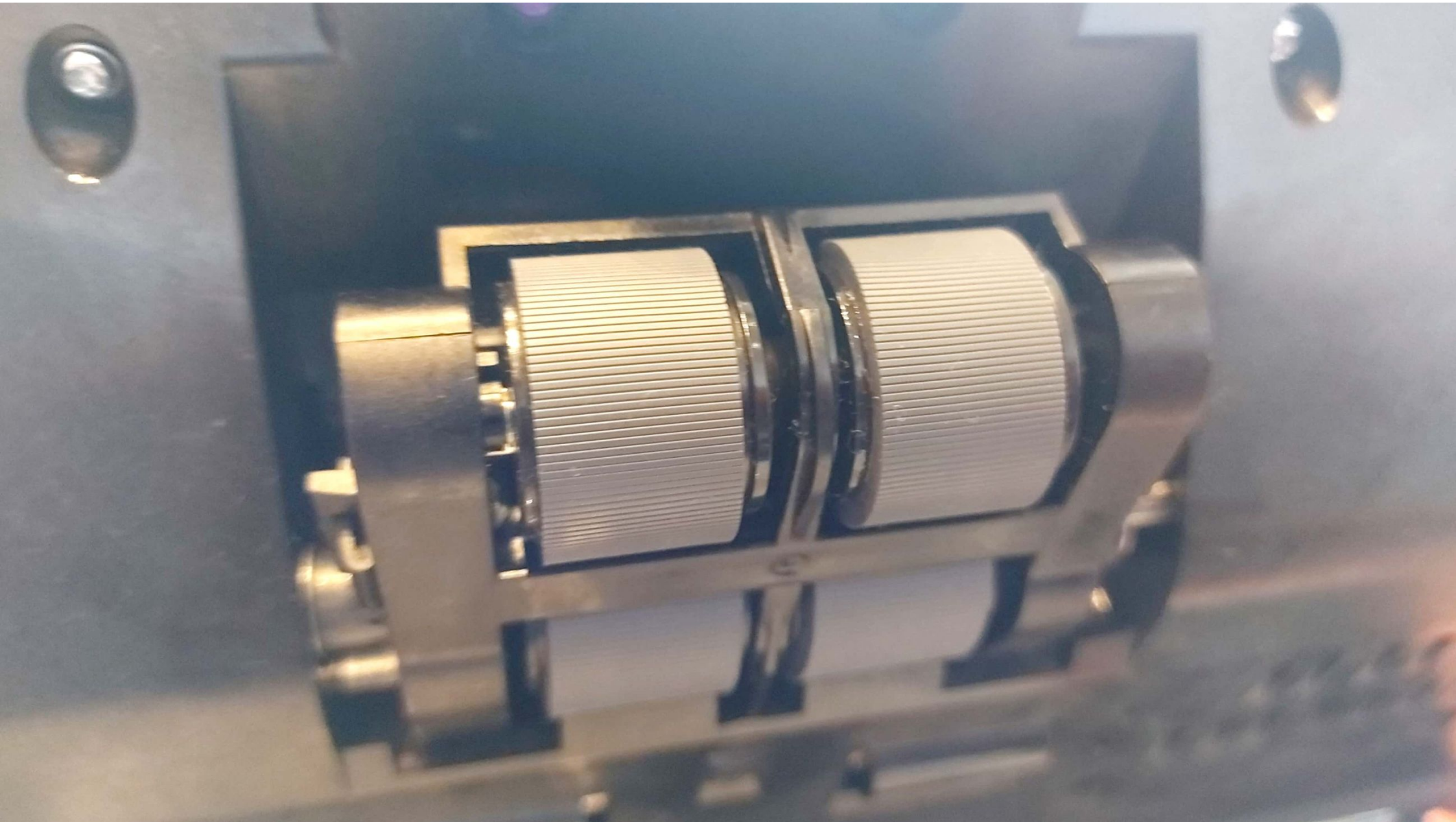

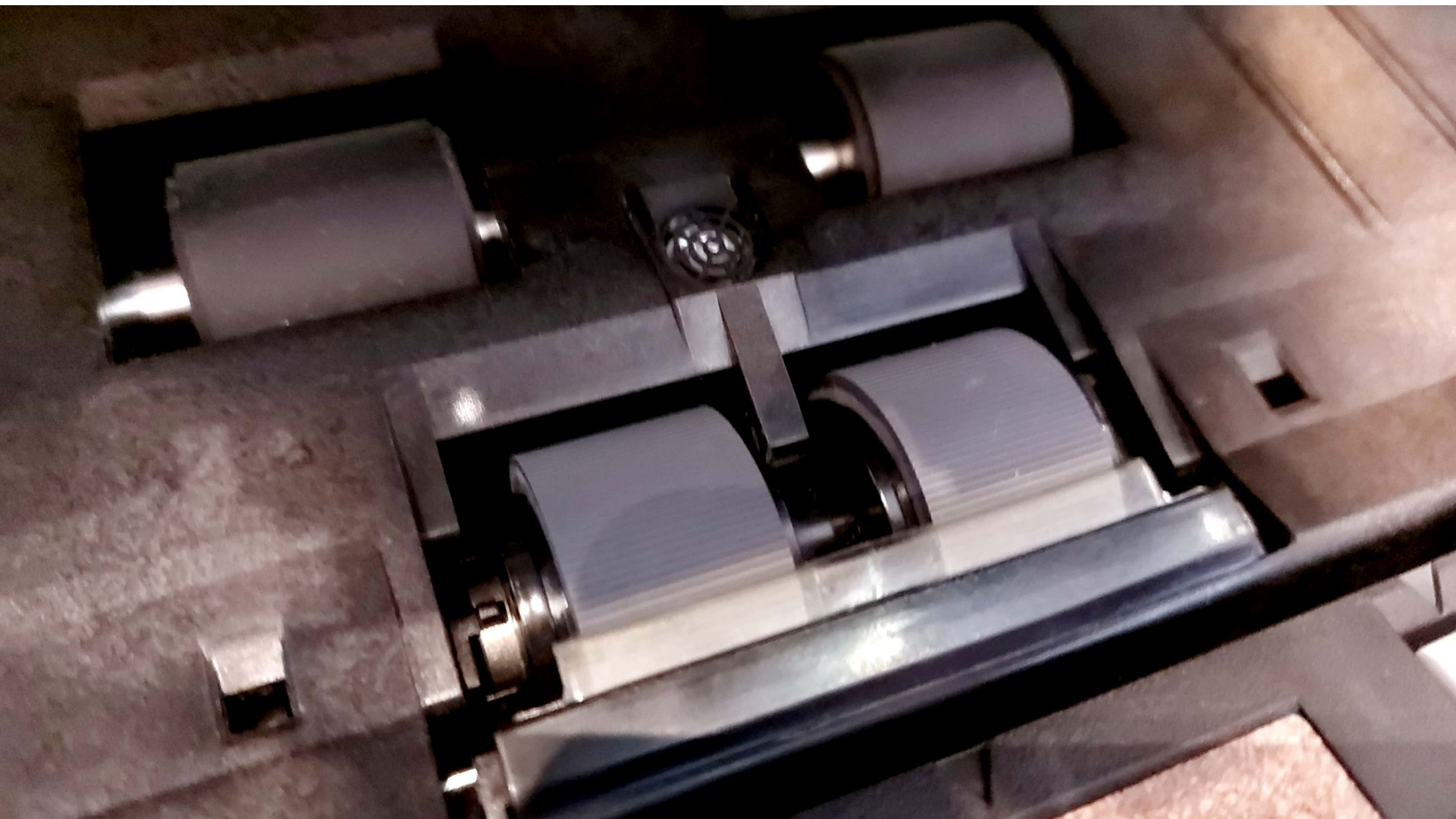

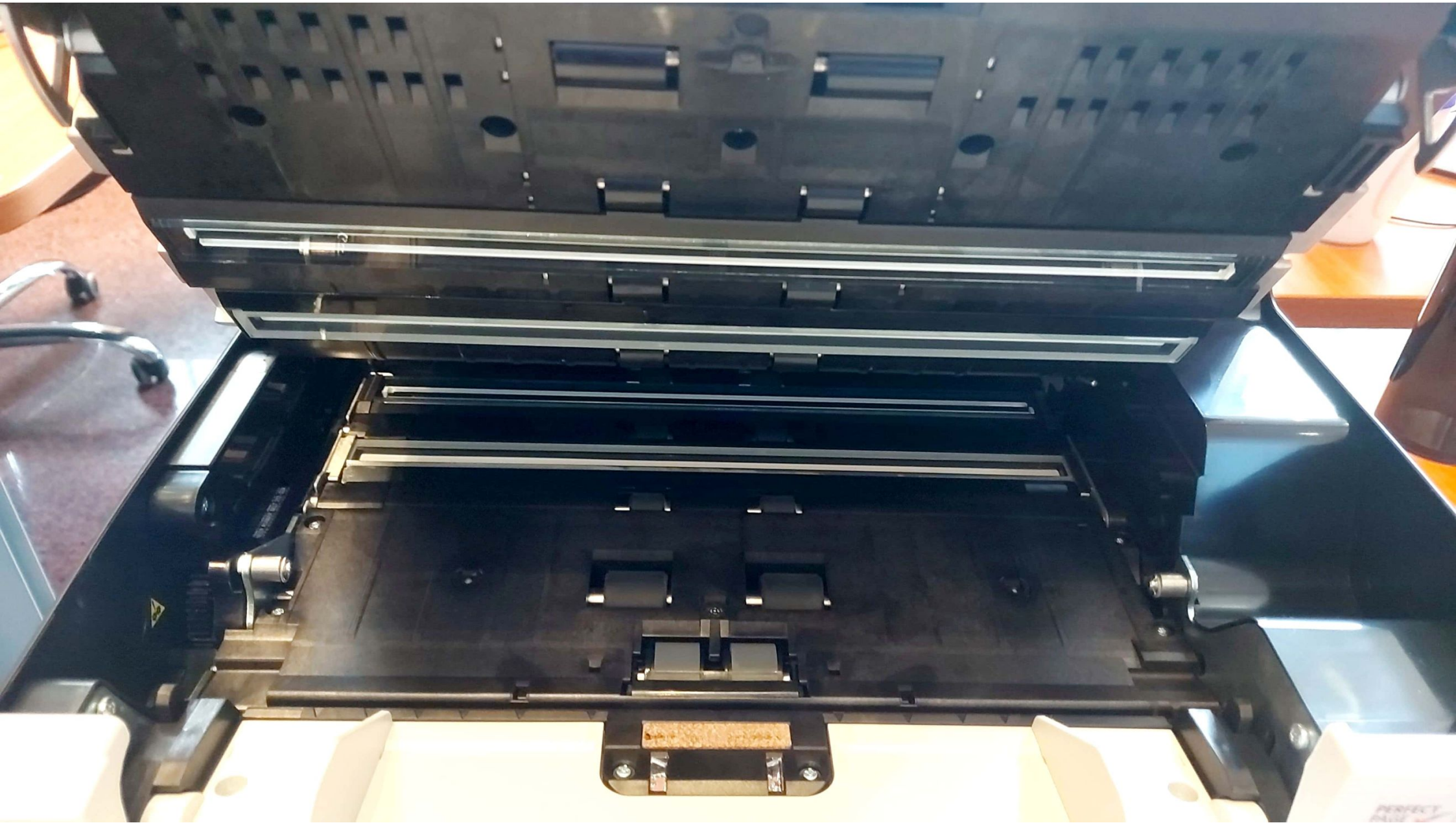

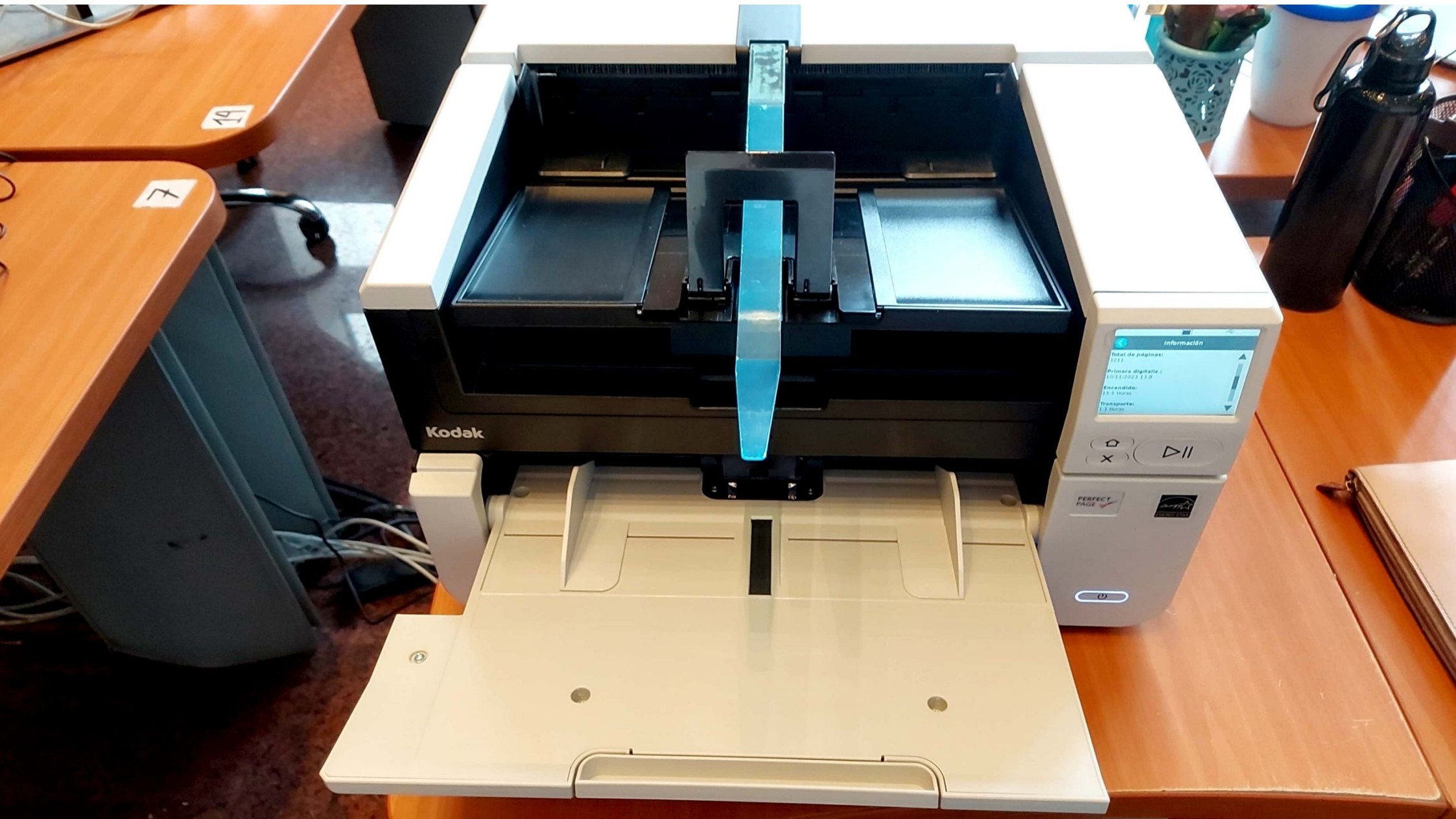



Calle 17 No.33-54
PBX: 7565600
Ext 103-104-105-106
www.granimagen.com

orden sophia versión 4/DL

N° SERVICIO

Información del Cliente

Entidad Consejo
 Area/Dpto. _____
 Dirección CU 12N-7-65 Ciudad Bogotá
 Nombre Contacto _____
 Técnico Asignado Mauricio A Jimenez

Información del Equipo

Placa 6979
 Marca Kodak
 Modelo 53100
 Serie _____

Detalle de la Falla Reportada

Mantenimiento

Espacio para el Ingeniero de Servicio

Tipo de Servicio Preventivo Correctivo Allstamiento Instalación Software

Contadores de Visita

Contador Total Inicial: _____
 Contador Final: 3210
 Contador Copiado: _____
 Contador Impresión: _____
 Contador Duplex: _____
 Contador Escaneado: _____
 Contador Digitalización: _____
 Contador Atascos: _____
 Pruebas Técnicas: _____

Información de Visita

Fecha: 19 DIA 10 MES 2023 AÑO
 Hora Ingreso: _____ Tiempo Espera: _____
 Hora Inicio: 12:00 Hora Salida: 3:38

Información de Recorrido

Tiempo Transporte: _____ Horas: _____ Minutos: _____
 Transporte Ida: _____ Transporte Vuelta: _____ Urbano 1 _____
 Urbano 2: _____ Urbano 3: _____ Alojamiento: _____
 Desayuno: _____ Almuerzo: _____ Comida: _____
 Fletes: _____ Otros: _____ Especifique: _____

GASTOS

Resultados de la Visita:

Se realiza revisión del equipo
 impresora parte interna, limpieza de sensores y cauchos
 equipo funcionando.

Referencia	Cant.	Descripción	Prioridad
			①②③
			①②③
			①②③
			①②③

Referencia	Cant.	Descripción	Prioridad
			①②③
			①②③
			①②③
			①②③

Equipo en Funcionamiento SI NO

Espacio para el Cliente

Maria Carolina Socho Maria Carolina Socho
 Nombre Firma

Teléfono: _____ Buena Regular Mala
 E-mail: _____

Calificación Servicio Técnico

Gran **IMAGEN** Propiedad de **ACTIVO**
www.granimagen.com **6980**

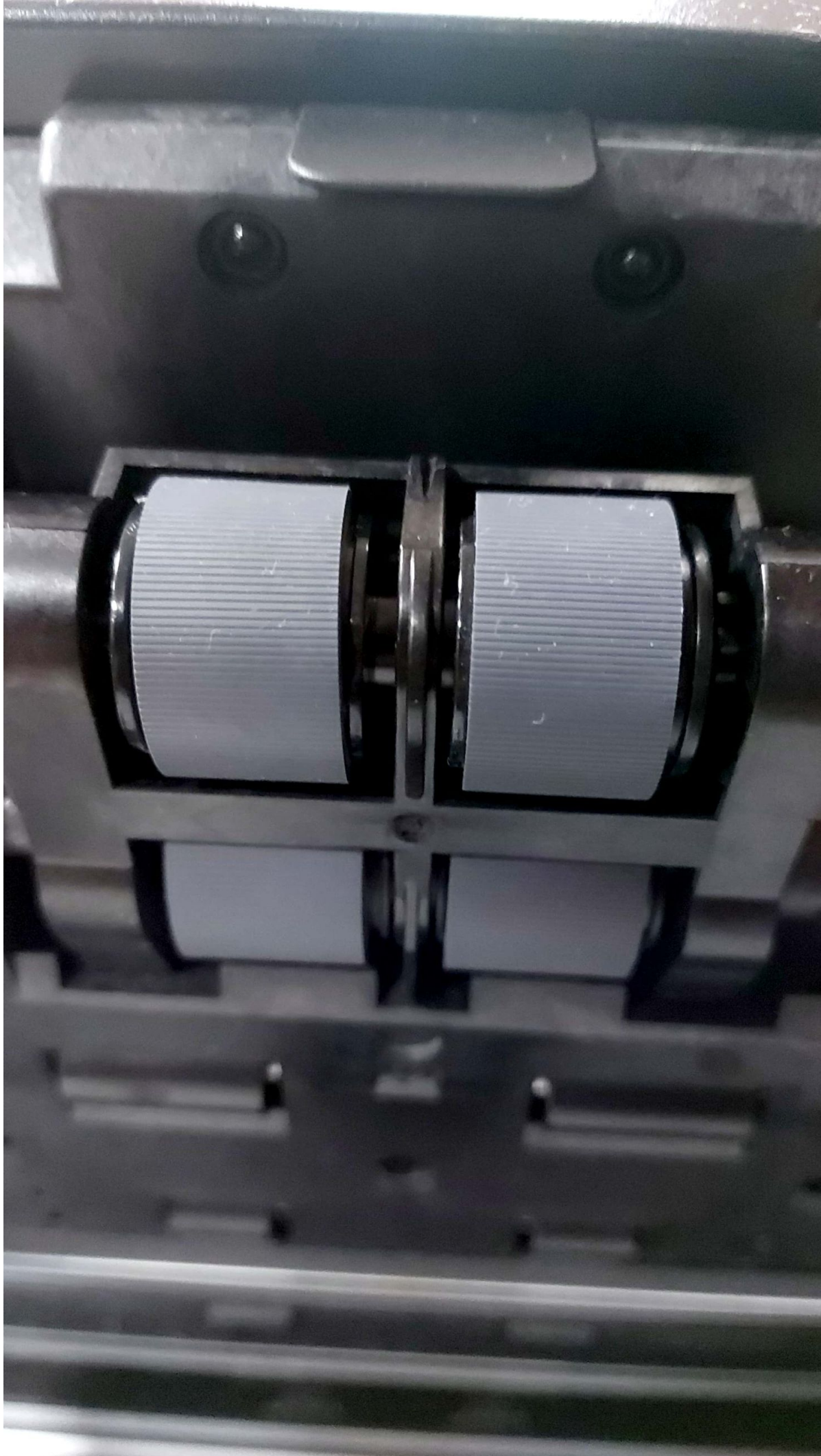

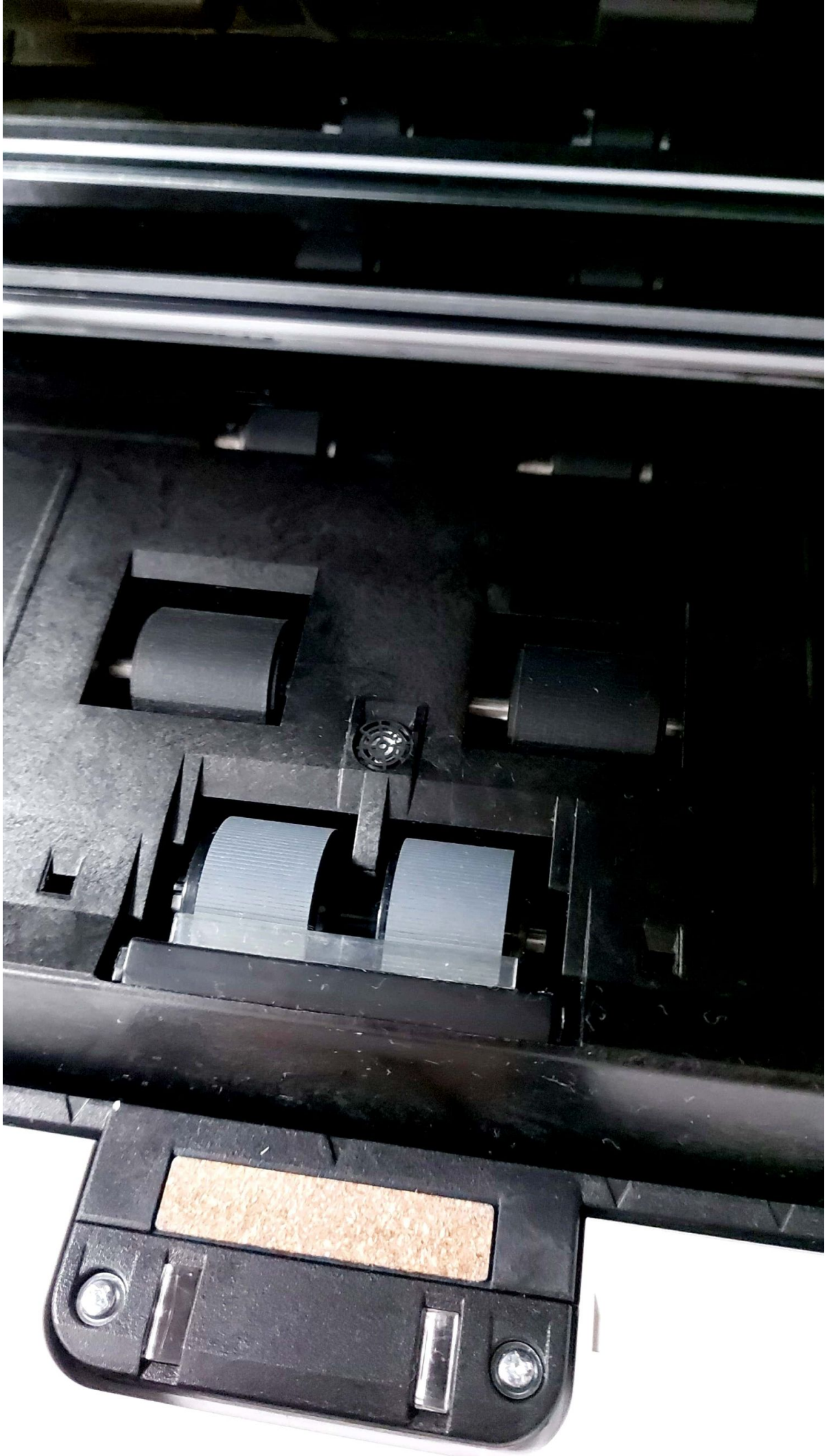

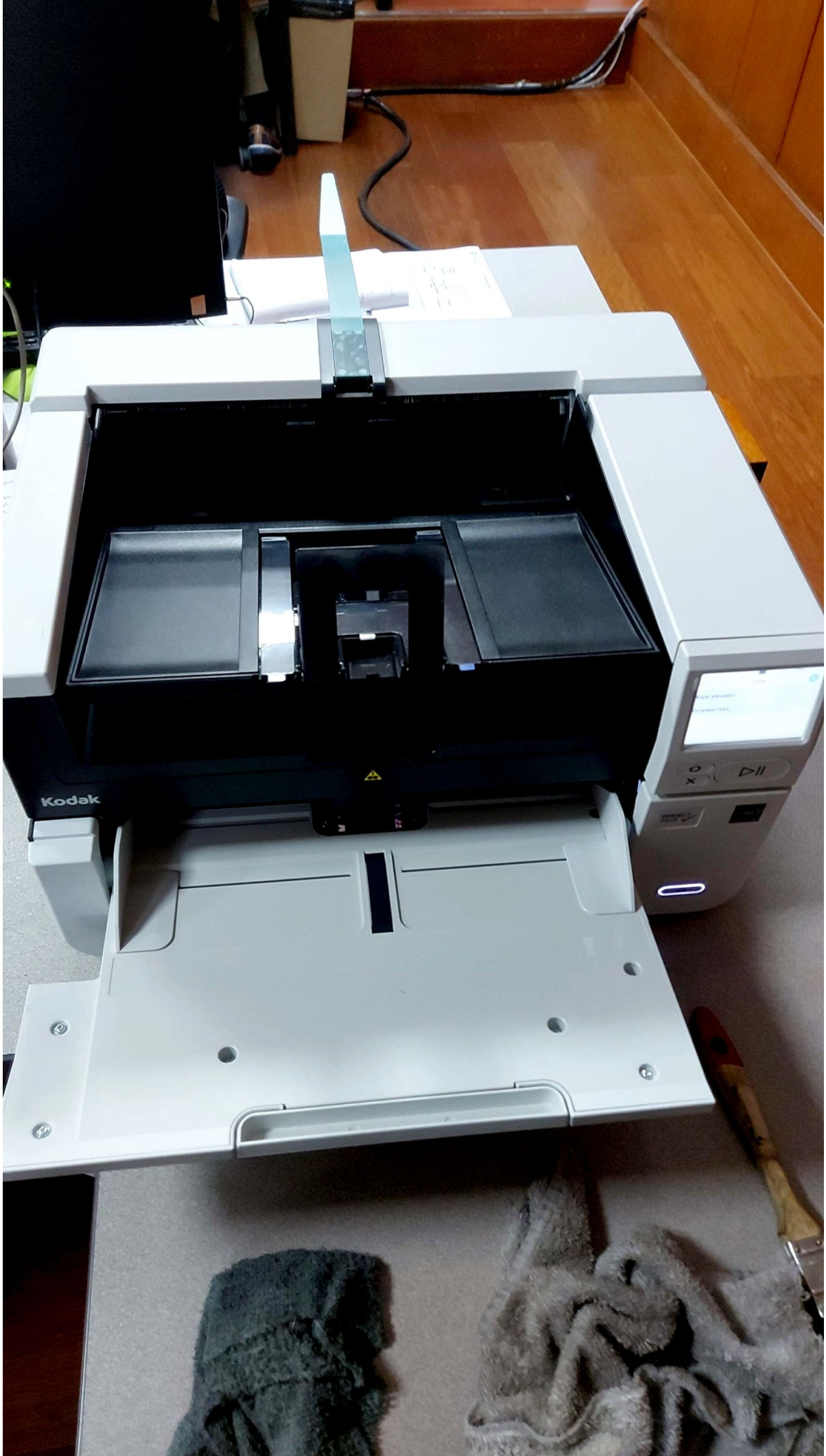



Información

Total de páginas:
909

Primera digitaliz.:
7/25/2023 9:28

Encendido:
6.9 Horas

Transporte:
0.2 Horas



Calle 17 No.33-54
PBX: 7565600
Ext 103-104-105-106
www.granimagen.com

orden sophia versión 40L

N° SERVICIO

Información del Cliente

Entidad Consejo
 Area/Dpto. _____
 Dirección CL 12N7-45 Ciudad Boyotó
 Nombre Contacto _____
 Técnico Asignado Gaureco A Jimenez

Información del Equipo

Placa 6980
 Marca Kodak
 Modelo S3100
 Serie _____

Detalle de la Falla Reportada

mantenimiento

Espacio para el Ingeniero de Servicio

Tipo de Servicio Preventivo Correctivo Allstamiento Instalación Software

Cantadores de Visita

Contador Total Inicial: _____
 Contador Final: 909
 Contador Copiado: _____
 Contador Impresión: _____
 Contador Duplex: _____
 Contador Escaneado: _____
 Contador Digitalización: _____
 Contador Atascos: _____
 Pruebas Técnicas: _____

Información de Visita

Fecha: 31 10 2023 Hora Ingreso: _____ Tiempo Espera: _____
 Hora Inicio: _____ Hora Salida: _____

Información de Recorrido

Tiempo Transporte: Horas: _____ Minutos: _____
 Transporte Ida: _____ Transporte Vuelta: _____ Urbano 1 _____
 Urbano 2: _____ Urbano 3: _____ Alojamiento: _____
 Desayuno: _____ Almuerzo: _____ Comida: _____
 Fletes: _____ Otros: _____ Especifique: _____

GASTOS

Resultados de la Visita:

Se realiza mantenimiento del equipo
 limpieza de parte interna, limpieza lentes y cañón,
 equipo trabajando

Referencia	Cant	Descripción	Prioridad
			①②③
			①②③
			①②③
			①②③

Referencia	Cant	Descripción	Prioridad
			①②③
			①②③
			①②③
			①②③

Equipo en Funcionamiento SI NO

Espacio para el Cliente

Calificación Servicio Técnico

Teléfono: _____ Buena Regular Mala

E-mail: _____

Yuli Jimenez
Nombre

Firma